



Chiller modulare condensato ad aria con batterie microcanale  
 Modular air-cooled chiller with micro-channel condensation coils

Vers. 09b/2024

**NAOS R-MC**  
 20,6 kW - 106,2 kW



AZIENDA CON  
 SISTEMA DI GESTIONE QUALITA'  
 CERTIFICATO DA DNV  
 ISO 9001

frostitaly.it

## CARATTERISTICHE GENERALI

Unità refrigeranti condensate ad aria da installare all'esterno, con ventilatori assiali e batterie alettate a microcanale in alluminio. La logica costruttiva modulare con disposizione verticale delle batterie permette minori ingombri senza precludere la superficie di aspirazione.

Minori ingombri si traducono anche in minor spazio da dedicare all'unità in sede di posa permettendo di ottimizzare gli spazi tecnici e maggior ingombri per la realizzazione dell'impianto.

Progettate per ottenere un funzionamento silenzioso, efficiente ed affidabile, risultano estremamente semplici da installare e di ridotta manutenzione. Ogni singola unità è collaudata nella nostra sede e viene fornita completa di olio e refrigerante necessario per il funzionamento.

### Directive e standard applicati:

PED 2014/68/UE - 2006/42/EC - 2014/35/EU - 2014/30/EU  
EN 378-1, 2:2021 - EU 2013/813 - EN 12735-1:2020 - EU 2016/2281  
EN 13134:2002 - EN 14276-1: 2020 - EN 60204-1 2018 - EN 14276-2: 2020  
EN 61439-1, 2 2020 - EN 13136: 2019 - EN ISO 13585:2012  
e, qualora necessario, in accordo con la 2014/34/EU:  
EN 80079-37:2016 - EN 60079-0 - EN 60079-15 - EN 80079-36:2016 - EN 1127-1

## CARATTERISTICHE COSTRUTTIVE

**STRUTTURA:** in telaio portante di tipo modulare, realizzata in lamiera zincata verniciata RAL 7037PB con polveri poliesteri a forno, per resistere agli agenti atmosferici. Viti di acciaio. Vano compressore separato dal vano aria.

**COMPRESSORI:** scroll trifase, in disposizione singola e tandem ad alta efficienza. Riducono la rumorosità soddisfacendo in modo efficiente le esigenze di raffrescamento e riscaldamento.

**VENTILATORI:** Dotati di motore BLDC brushless a 6 poli con protezione elettrica interna e regolazione di velocità integrate. L'isolamento elettrico è con grado di protezione I, IP 54, in accordo con la normativa EN 61800-5-1. Aumentano l'efficienza e riducono il livello sonoro, sono dotati di griglie di protezione. Velocità controllata attraverso il segnale 0-10V, che comanda un inverter installato in ogni ventilatore. Consentono di massimizzare le performance dell'unità.

**SCAMBIATORE DI CALORE LATO ARIA:** costituito da una batteria a microcanale in alluminio. Le performance aumentano del 15% con una riduzione della carica di gas di oltre il 30%. Il trattamento C-X5 è adatto come soluzione anticorrosione per ambienti aggressivi. (Accessorio a pag.5).

**SCAMBIATORE DI CALORE LATO ACQUA:** del tipo a piastre ottimizzato per i moderni refrigeranti, assicura alte prestazioni ed affidabilità. Completo di coibentazione e attacchi acqua filettati.

**CIRCUITO FRIGORIFERO:** realizzato in rame decapato, comprende:

- filtro deidratatore
- pressostati di alta e bassa pressione e trasduttori di pressione
- indicatore di liquido e umidità
- attacchi di servizio
- valvola solenoide
- valvola di sicurezza
- valvola di espansione elettronica, realizza la laminazione del refrigerante condensato, in particolare nei carichi parziali permette rapidi tempi di risposta alle variazioni di carico migliorando le prestazioni del sistema.
- flussostato del tipo a paletta lato acqua

**Valvola sfiato aria:** per eliminare l'aria presente nel circuito idrico.

**QUADRO ELETTRICO:** conforme alla Norma di riferimento CEI EN 61439-1 e CEI EN 61439-2, comprende:

- sezionatore generale blocco-porta
- interruttori automatici compressore
- interruttori automatici ventilatore
- teleruttori di comando compressore
- controllo sequenza fasi
- contatti di allarme
- fusibili di protezione
- interruttori automatici magnetotermici
- contatti di comando
- morsettiera per l'interfaccia unità-microprocessore
- cavi e morsetti tutti numerati

## GENERAL FEATURES

Air-cooled water chiller units for outdoor installation, with axial fans and micro-channel finned coil in aluminum.

The modular constructive approach of the vertical coil layout permits less room taken while leaving whole suction surface. Reduced dimensions mean reduced unit installation area, an optimization of the technical spaces and less room for the building site itself.

They are projected to obtain a noiseless, efficient operation and reliable working, easy to install and of reduced maintenance.

All the units are completely factory tested before dispatch and they supplied complete with oil and refrigerant necessary for the unit working.

### Directives and standards applied:

PED 2014/68/UE - 2006/42/EC - 2014/35/EU - 2014/30/EU  
EN 378-1, 2:2021 - EU 2013/813 - EN 12735-1:2020 - EU 2016/2281  
EN 13134:2002 - EN 14276-1: 2020 - EN 60204-1 2018 - EN 14276-2: 2020  
EN 61439-1, 2 2020 - EN 13136: 2019 - EN ISO 13585:2012  
and, if necessary, in agreement with the 2014/34/EU:  
EN 80079-37:2016 - EN 60079-0 - EN 80079-15 - EN 80079-36:2016 - EN 60079-15 - EN 1127-1

## TECHNICAL FEATURES

**FRAME:** Self-supporting galvanized steel modular frame protected with polyester powder painting RAL 7037PB, weather resistant. Steel screws. Compressors are situated in a separated compartment from the air box.

**COMPRESSORS:** 3-phase scroll compressors, in high efficiency, single and tandem arrangement. With reduced noiseless they achieve the cooling and heating needs efficiently.

**FANS:** equipped with BLDC brushless motor with internal protection and fan speed control integrated. The electrical insulation is protection class I, IP 55, according to directive EN 61800-5-1. They increase the efficiency and reduce the sound level and they are equipped with protection grills. Speed controlled by 0-10V signal that manages the inverter installed on each fan. They maximize the performances of unit.

**AIR SIDE HEAT EXCHANGER:** it consists of aluminum micro-channel finned coils. The performances will increase of 15% with a reduction on the refrigerant charge of more than 30%. The C-X5 treatment is suitable as anti-corrosion solution for aggressive environments (Accessory page 5).

**WATER SIDE HEAT EXCHANGER:** plate type optimized for modern refrigerants, designed for high performances and reliability. It is equipped with insulation and threaded water connections.

**REFRIGERANT CIRCUIT:** made of pickled copper, it includes:

- filter drier
- high and low pressure switches and pressure transducers
- sight glass and humidity indicator
- service connections
- solenoid valve
- safety valve
- electronic expansion valve, it laminates the condensed refrigerant, in particular at partial loads, it enables fast response time according to the load variation by enhancing the unit performances.
- water side paddle flow switch

**Relief valve:** to eliminate the air in the hydraulic circuit

**ELECTRICAL BOARD:** compliant with reference standard CEI EN 61439-1 and CEI EN 61439-2, it includes:

- main circuit breaker with door safety interlock
- compressor circuit breakers
- fan circuit breakers
- automatic control circuit breaker/Compressor control switches
- phase sequence control
- alarm contacts
- protection fuses
- automatic magnetothermic switches
- command/control contacts
- terminal board for the unit-microprocessor interface.
- cables and terminals are numbered

**MICROPROCESSORE:** dotato di:

- ampio display
- interfaccia RS485, dispositivo di comunicazione con protocollo ModBus RTU per il collegamento del microprocessore ad un sistema di controllo e supervisione.

**Gestisce:**

- temperatura dell'acqua
- accensione e spegnimento compressore e relativi gradini
- tempistiche e rotazioni del compressore
- segnale 0-10V per il controllo velocità ventilatori
- allarmi
- pompa dell'acqua
- gestione del ciclo di sbrinamento ottimizzando la resa in modalità Pompa di Calore
- set point dinamico (regolazione climatica)

**Visualizzazioni principali:**

- temperatura dell'acqua
- temperature di scarico del compressore
- pressioni di lavoro del refrigerante
- codici di allarme

**Set point dinamico:** (regolazione climatica): consente di adeguare automaticamente il set point dell'acqua prodotta dall'unità alla temperatura dell'aria esterna. In modalità Raffrescamento il Set point, aumenta alla diminuzione della temperatura esterna adeguandosi al minore carico termico. In modalità Riscaldamento il Set point, diminuisce all'aumentare della temperatura esterna.

**MICROPROCESSOR:** equipped with:

- Display
- RS485: a communication device with ModBus RTU protocol for the connection of the microprocessor to a control and supervisory system.

**It manages:**

- water temperature
- switching on/off of the compressor and its steps
- compressor timing and rotation
- 0-10V signal for the fan speed control
- alarms
- water pump
- management of the defrost cycle by optimizing the yield in heat pump mode
- Dynamic set point (climate regulation)

**Main views:**

- water temperature
- compressor discharge temperatures
- refrigerant working pressures
- alarm codes

**Dynamic set point:** (climatic regulation): it allows you to automatically adjust the set point of the water produced by the unit to the outside air temperature. In cooling mode, the set point increases as the outside temperature decreases, adapting to the lower thermal load. In heating In Heating mode the Set point decreases as the external temperature increases.

**VERSIONI DISPONIBILI**

**AVAILABLE VERSION**

**VENTILATORI (PLUG FANS)  
FREE COOLING**

**CR  
FC**

**VENTILATORI (PLUG FANS)  
FREE COOLING**

**INVERTER**

**INV**

**INVERTER**

**Compressori / Circuiti**

**STD 1/1 = 1 Inverter • STD 2/1 = 1 Inverter + 1 ON/OFF • STD 2/2 = 1 Inverter + 1 ON/OFF • OD 2/2 = 1 Inverter + 1 Inverter**

**CARATTERISTICHE TECNICHE Condizioni di riferimento**

**TECHNICAL FEATURES References conditions**

Modello	Model		20.1	24.1	28.1	32.1	36.1	42.1	50.1	
Potenza frigorifera <sup>(1)</sup>	Cooling Capacity <sup>(1)</sup>	kW	20.6	24.6	28.5	32.0	35.9	42.3	49.2	
EER <sup>(1)</sup>			2.84	2.97	3.05	3.10	3.17	3.26	3.00	
N° compressori/circuiti	N° compressors/circuits		"1/1"	"1/1"	"1/1"	"1/1"	"1/1"	"1/1"	"2/1"	
N° gradini di parzializzazione	N° capacity steps		1	1	1	1	1	1	2	
Tipo compressori	Compressors type		Scroll - Scroll							
Potenza assorbita nominale <sup>(1)</sup>	Nominal absorbed power <sup>(1)</sup>	kW	7.2	8.3	9.3	10.3	11.3	13.0	16.4	
Corrente assorbita nominale <sup>(1)</sup>	Nominal absorbed current <sup>(1)</sup>	A	12.9	14.5	15.1	16.8	18.5	21.8	28.8	
Potenza assorbita massima <sup>(2)</sup>	Maximum absorbed power <sup>(2)</sup>	kW	11.1	12.6	14.0	15.6	17.0	19.60	23.5	
Corrente assorbita massima <sup>(2)</sup>	Maximum absorbed current <sup>(2)</sup>	A	19.0	21.0	24.0	27.0	28.0	33.0	39.0	
Corrente di spunto max	Maximum peak current	A	98	110	123	138	145	172	130	
N° ventilatori/diametro	N° fans/diameter	mm	1/800	1/800	1/800	1/800	1/800	1/800	1/800	
Portata aria ventilatori	Fans flow rate	m <sup>3</sup> /h	10000	10000	18000	18000	18000	18000	18000	
Portata acqua <sup>(1)</sup>	Water flow <sup>(1)</sup>	m <sup>3</sup> /h	3.53	4.22	4.89	5.49	6.16	7.26	8.44	
Perdita di carico acqua <sup>(1)</sup>	Water pressure drop <sup>(1)</sup>	kPa	18.0	18.0	18.0	19.0	19.0	20.0	20.0	
Tipo evaporatore	Evaporator tipe		Piastre - Plate							
Livello di pressione sonora <sup>(3)</sup>	Sound Pressure Level <sup>(3)</sup>	std	dB(A)	49	49	49	50	51	53	50
		LN	dB(A)	46	46	46	47	48	50	47
		SLN	dB(A)	42	42	42	43	44	46	43
Connessioni idriche	Hydraulic connections		1"1/4						2"	
Alimentazione elettrica	Electrical supply		V/Hz/Ph 400/50/3+N+PE							

Modello	Model		58.2	64.2	72.2	85.2	98.2	108.2	
Potenza frigorifera <sup>(1)</sup>	Cooling Capacity <sup>(1)</sup>	kW	57.0	63.9	71.7	84.6	96.9	106.2	
EER <sup>(1)</sup>			3.21	3.24	3.30	3.26	3.26	3.06	
N° compressori/circuiti	N° compressors/circuits		2/1	2/1	2/1	2/1	2/1	2/1	
N° gradini di parzializzazione	N° capacity steps		2	2	2	2	2	2	
Tipo compressori	Compressors type		Scroll - Scroll						
Potenza assorbita nominale <sup>(1)</sup>	Nominal absorbed power <sup>(1)</sup>	kW	17.8	19.70	21.8	26.0	29.7	34.7	
Corrente assorbita nominale <sup>(1)</sup>	Nominal absorbed current <sup>(1)</sup>	A	34.6	38.2	41.6	43.6	49.3	56.8	
Potenza assorbita massima <sup>(2)</sup>	Maximum absorbed power <sup>(2)</sup>	kW	28.0	31.2	34.4	39.2	45.3	51.4	
Corrente assorbita massima <sup>(2)</sup>	Maximum absorbed current <sup>(2)</sup>	A	48.0	54.0	57.0	66.0	75.0	85.0	
Corrente di spunto max	Maximum peak current	A	149	167	176	207	256	260	
N° ventilatori/diametro	N° fans/diameter	mm	2/800	2/800	2/800	2/800	2/800	2/800	
Portata aria ventilatori	Fans flow rate	m <sup>3</sup> /h	27000	27000	27000	36000	36000	36000	
Portata acqua <sup>(1)</sup>	Water flow <sup>(1)</sup>	m <sup>3</sup> /h	9,78	10,96	12,30	14,52	16,63	18,22	
Perdita di carico acqua <sup>(1)</sup>	Water pressure drop <sup>(1)</sup>	kPa	20,00	19,00	20,00	19,00	20,00	20,00	
Tipo evaporatore	Evaporator tipe		Piastre - Plate						
Livello di pressione sonora <sup>(3)</sup>	Sound Pressure Level <sup>(3)</sup>	std	dB(A)	51	52	54	56	55	55
		LN	dB(A)	48	49	51	53	52	52
		SLN	dB(A)	44	45	47	49	48	48
Conessioni idriche	Hydraulic connections		2"						
Alimentazione elettrica	Electrical supply		V/Hz/Ph 400/50/3+N+PE						

**Condizioni di riferimento****(1) Condizioni nominali:**

Temperatura aria esterna T=35°C

Temperatura acqua T=12/7°C

**(2) Alle condizioni limite di funzionamento.****(3) Livello di pressione sonora rilevata in campo libero a 10m dall'unità (ISO3744)****References conditions****(1) Nominal conditions:**

Air ambient temperature T=35°C

Water temperature T=12/7°C

**(2) Max admissible conditions.****(3) Full sound pressure level measured at 10m from the unit in free field (ISO3744)**

ACCESSORI



**Tastiera comando remoto:** consente di controllare l'unità a distanza, mediante accensione e spegnimento, selezione del set point, selezione modalità estate/inverno. Inoltre permette la lettura delle pressioni e temperature di funzionamento.



**Sistema di controllo e assistenza remota:** permette l'assistenza e il controllo remoto dell'unità da PC mediante accesso da browser web. Connessione al web server remoto mediante la rete aziendale. In caso di allarme è possibile l'invio di alert via SMS o e-mail. Disponibile in 4 versioni:

- Supervisione di 6 unità su rete RS485, uscita in rete tramite cavo ethernet e USB.
- Supervisione di 18 unità su rete RS485, uscita in rete tramite cavo ethernet e USB.
- Supervisione di 6 unità su rete RS485, con modem GPRS integrato
- Supervisione di 18 unità su rete RS485, con modem GPRS integrato



**Regolatore Master/Slave:** CHILLCONN è un dispositivo a controllo unidirezionale su uno o più unità per un massimo di 6. L'impiego di un regolatore MASTER/SLAVE consente di gestire più unità in parallelo in uno stesso impianto.



**MICROPROCESSORE I-PRO:** microprocessore evoluto di progettazione COPELAND controls, a 10din, gestisce automaticamente la regolazione della temperatura dell'acqua, tempistiche e rotazione dei compressori, gli allarmi, visualizza sul display lo stato di funzionamento dell'unità, la temperatura di mandata e di ritorno dell'acqua dall'impianto e il codice degli allarmi.

- Porta seriale RS485 permette l'interfacciamento diretto ad una rete RS485, con baud rate massimo di 19200. La scheda garantisce l'optoisolamento del controllo rispetto alla rete seriale RS485. La seriale RS485 può essere configurata con protocollo di comunicazione BACnet MSTP, oppure ModBus RTU.
- Porta di rete per comunicazione BACnet IP.
- Gestione free cooling avanzata.
- Ampio display.
- Possibilità di connettersi ad un sistema di controllo e supervisione.



**Soft starters compressori:** permette l'avviamento graduale dei compressori limitando la corrente di spunto.



**Rifasamento compressore:** l'accessorio permette di portare l'assorbimento dell'unità a  $\cos\phi=0,95$  diminuendo la potenza reattiva assorbita.



**Rubinetti di intercettazione del compressore:** consentono di isolare il compressore dal circuito frigorifero agevolando le operazioni di manutenzione.



**Kit di funzionamento fino a -25 temperatura aria esterna:** permette alla macchina di funzionare in chiller con basse temperature esterne ampliando il campo di funzionamento.



**Manometri refrigerante:** Installati a bordo macchina riferiscono le pressioni operative del circuito frigorifero sul lato di alta e bassa pressione.

ACCESSORIES

**Remote control:** it allows to control the unit remotely by switching it on/off, by selecting set point and summer/winter mode. It also allows the reading of pressures and functioning temperatures.

**Control system and remote assistance:** it allows the assistance and the unit remote control by means of PC with web browser access. Web server remote connection through corporate network. In case of alarm an alert can be sent via SMS or e-mail. Available in 4 versions:

- Supervision of 6 units on RS485 net, network output by Ethernet cable and USB
- Supervision of 18 units on RS485 net, network output by Ethernet cable and USB
- Supervision of 6 units on RS485 net, with build-in GPRS mode.
- Supervision of 6 units on RS485 net, with build-in GPRS mode.

**Master/Slave Controller:** CHILLCONN is a one-way control device on one or more units for a maximum of 6. The use of a MASTER/SLAVE controller allows you to manage several units in parallel in the same system.

**MICROPROCESSOR I-PRO:** advanced microprocessor designed by COPELAND controls, 10din. It automatically manages the water temperature setting, timelines and rotation of compressors, alarms and it shows on the display the operating state of the unit, water inlet and outlet temperature from the plant and alarm codes.

- RS485 serial port: it allows the direct interface to a RS485 net, with a max baud rate of 19200. It ensures the opto-isolation of the controller from the RS485 serial network. RS485 serial network can be set up either with BACnet MSTP or with ModBus RTU.
- Network port for BACnet IP communication.
- Advanced freecooling handling.
- Large display.
- Possibility to connect to a control and supervisory system.

**Compressors soft starters:** enables the gradual start of compressors by limiting the initial starting current.

**Capacitor bank for compressor:** the accessory brings the consumption of the unit to  $\cos\phi=0,95$  by decreasing the absorbed reactive power.

**Compressor faucet valves:** they isolate the compressor from the cooling circuit by facilitating the maintenance operations.

**Operating kit up to -25°C external air temperature:** it allows to the chiller to operate with low external temperatures increasing the working limits.

**Refrigerant gauges:** installed on the unit, they show the operative pressures of the cooling circuit on high and low pressure side



**Desurriscaldatore:** consiste in uno scambiatore a piastre saldobrasate in acciaio AISI 316. In base alla temperatura della sonda acqua di recupero, il gas caldo viene inviato nel desurriscaldatore recuperando fino al 25% del calore di condensazione. La condensazione viene poi completata sul condensatore standard con un aumento delle prestazioni del sistema.



**Recupero totale di calore:** consiste in uno scambiatore a piastre saldobrasate in acciaio AISI 316. In base alla temperatura della sonda acqua di recupero, il gas caldo viene inviato nello scambiatore di recupero trasferendo all'acqua l'energia di condensazione.



**Trattamenti speciali:** per installazioni in ambienti aggressivi o in prossimità della costa è suggerito proteggere gli scambiatori con opportuni trattamenti anticorrosione a seconda dell'entità dell'ambiente. Il trattamento C-5X crea un rivestimento multistrato protettivo di alto livello

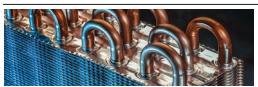

**Batteria alettata:** con alette in alluminio e tubi in rame.



**Reti batteria:** a protezione della batteria alettata da urti accidentali



**Kit esistenza elettrica antigelo:** installata sull'evaporatore per evitare il rischio di congelamento in caso di basse temperature aria esterna. Attivata in modo automatico dal microprocessore.



**Isolamento acustico compressori:** realizzato su misura in fibra di poliestere e gomma spessa 25mm ad alto potere fono-assorbente e resistente alle alte temperature.



**Versione silenziosa:** consiste in pannelli di chiusura ed insonorizzazione vano compressori rivestiti in poliuretano espanso da 30mm che consentono una riduzione dell'emissione acustica della macchina unita ad una maggiore protezione dell'unità rispetto all'ambiente esterno.



**Versione SUPER silenziosa** emissioni acustiche maggiormente ridotte grazie all'utilizzo combinato di:

- pannelli di chiusura ed insonorizzazione vano compressori rivestiti in poliuretano espanso da 30mm
- isolamento acustico dei compressori (di 25mm in fibra di poliestere e gomma)
- dispositivo AxiTop Diffuser



**Supporto antivibrante a campana:** riducono la trasmissione delle vibrazioni prodotte dalla macchina. Elemento elastico in gomma naturale resistente a temperature di esercizio da -20 a +90°C. Corpo metallico con superficie zincata UNI ISO 2081 Fe/Zn 15c1A bianca e acciaio UNI EN 10111 DD13.



**Colore carpenteria:** vasta gamma di vernici colori RAL

**De-superheaters:** brazed-plate type heat exchanger in steel AISI 316. Based on the recovery water probe temperature, the warm gas is sent in the de-superheater recovering till 25% of condensation heat. The condensation is then completed on the standard condenser increasing the unit performances.

**Total heat recovery:** brazed-plate type heat exchanger in steel AISI 316. Based on the recovery water probe temperature, the warm gas is sent to the total heat recovery heat exchanger by giving to the water the condensation energy.

### Special treatment

in case of units installation near the seaside or in aggressive environments we recommend to protect the exchanger with suitable anti-corrosion treatments. The C-5X treatment creates a high-level protective multi-layer coating.

**Finned coil:** aluminum finned coil and copper tubes.

**Metallic grill:** finned coil metal grill for accidental impacts protection.

**Heat exchanger antifreeze heater kit:** installed on the evaporator to avoid the risk of freezing in case of low outside air temperatures. Automatically activated by the microprocessor.

**Compressors soundproofing insulation:** tailor-made in polyester fiber and 25mm thick rubber with high sound-absorbing power and resistant to high temperatures.

**Low noise version:** consists of compressor compartment closing and soundproofing panels covered in 30mm expanded polyurethane which allow a reduction of the unit's acoustic emission combined with greater protection from the external environment.

**SUPER low noise version** noise emissions are more reduced thanks to the combined use of:

- compressor compartment closing and soundproofing panels covered in 30mm expanded polyurethane
- compressor acoustic insulation (25mm in polyester fiber and rubber)
- AxiTop Diffuser device

**Bell antivibration mount:** they reduce the vibrations transmission produced by the device. Elastic body in natural rubber resistant to operating temperatures from -20 to +90°C. Metallic body in Zinc UNI ISO 2081 Fe/Zn 15c1A white Steel UNI EN 10111 DD13.

**Frame color:** wide range of RAL color paints.

### HYDRAULIC COMPARTMENT

**Hydraulic kit consist of:**

- add-on module
- Single-phase / three-phase centrifugal PUMP, with mechanical seal for water and glycol mixtures below 30%. Available versions: **A-B-C** (technical data sheet 10)

### SEZIONE IDRAULICA



**Kit idrico composto da:**

- modulo aggiuntivo
- POMPA centrifuga monofase/trifase, con tenuta meccanica per acqua e miscele con glicole inferiore al 30%. Versioni disponibili: **A-B-C** (dati tecnici pag.10)



-SERBATOIO DI ACCUMULO verticale in acciaio al carbonio, isolamento termico esterno in poliuretano rigido, finitura in lamierino di alluminio. Bassa conducibilità termica al fine di minimizzare le dispersioni.

Capacità disponibili: **100-200-300 Lt** inserito nell'apposito modulo in aggiunta alla macchina base (disegno da pag.12)

-VALVOLA DI SICUREZZA che interviene quando nel circuito idrico si raggiunge una pressione eccessiva

-RUBINETTO DI SCARICO -VALVOLA DI SFIATO ARIA

-Vertical water STORAGE TANK in carbon steel, external thermal insulation in rigid polyurethane, aluminum sheet finish. Low thermal conductivity in order to minimize dispersions. Available capacities: **100-200-300 Lt** positioned in the appropriate module in addition to the standard machine (drawing to page 12).

-SAFETY VALVE that intervenes when excessive pressure is reached in the water circuit

-DISCHARGE FAUCET

-AIR BLEED VALVE

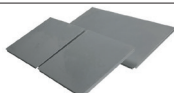

**Pannelli di chiusura kit idrico:** permettono di chiudere la struttura del kit idrico rispetto all'ambiente esterno.

**Closing panels hydraulic kit:** allow to close the structure of the hydraulic kit to the external environment.



**KitPompa:** viene installata all'interno dell'unità, con la mandata collegata all'ingresso dello scambiatore; nel quadro elettrico è presente l'interruttore magnetotermico e il contattore di comando. La gestione della pompa dell'acqua è gestita direttamente dal controllore.

**Pump kit:** it is installed inside the unit, with pump delivery connected to the evaporator inlet; in the electrical panel there is the thermomagnetic switch and the contactor control. The management of the water pump is directly performed by the controller.



**Kit pompa gemellare:** n°1 pompa gemellare montata all'interno dell'unità, con una pompa impiegata come backup. Il kit è completo di valvola di ritegno sulla mandata della pompa gemellare, interruttore automatico di protezione e teleruttore di comando per ciascuna pompa. La gestione delle pompe viene affidata direttamente al microprocessore con commutazione a tempo (per equilibrare le ore di funzionamento).

**Kit twin pump:** n. 1 twin pump mounted installed inside the unit, with one pump used as backup. Supplied with check (non-return) valve on twin pump delivery, circuit breaker and contactor on every pump. The pump managing is determined by the microprocessor with time commutation (to balance operating hours).



**Vaso di espansione:** assorbe le variazioni di volume subite dal liquido per effetto della variazione della temperatura di esercizio. In acciaio verniciato a polveri epossidiche di lunga durata con membrana fissa in gomma SBR. FORNITO SMONTATO

**Expansion vessel:** it absorbs liquid volume variations caused by working temperature variations. In epoxy powder coated steel, long-lasting duration with steady membrane made in SBR rubber. TO ASSEMBLE



**Filtro rete ingresso acqua:** trattiene eventuali impurità nel circuito idrico, evitando il danneggiamento del gruppo di pompaggio e dello scambiatore. FORNITO SMONTATO

**Inlet water filter:** it retains impurities of the water circuit which can damage the pumping unit and the heat exchanger. TO ASSEMBLE



**Flussostato:** del tipo a paletta, Installato sull'uscita dello scambiatore lato utenza rileva l'eventuale assenza di flusso d'acqua segnalando l'allarme al sistema di controllo (ridondante). FORNITO SMONTATO

**Paddle flow switch:** installed on the outlet of the heat exchanger (user side), it detects the water flow lack sending an alarm to the control system. (redundancy) TO ASSEMBLE



**VENTILATORI PLUG FAN:** di tipo EC. Ventilatore composto da girante ad alte prestazioni, motore GreenTech EC ed elettronica di controllo. Utilizzati nei casi di canalizzazione dell'aria di mandata. Conformi ai più recenti requisiti minimi di efficienza stabiliti dalla direttiva ErP per i ventilatori, in vigore dal 2015. Caratteristiche: entrata singola, pilotaggio diretto, protezione IP 54, protezione blocco rotore-guasto di fase-sovratensione-cortocircuiti e avvio soft del motore. Uso obbligatorio nelle installazioni con canalizzazione dell'aria.

**RADIAL FANS:** EC Plug Fan type. Fan consisting of high performance impeller, GreenTech EC motor and control electronics. Used in cases of supply air ducting. Compliant with the latest minimum efficiency requirements established by the ErP directive for fans, in force since 2015. Technical features: single inlet, direct pilot, IP 54 protection, protection for rotor block-phase failure -overvoltage-short-circuits and motor with soft starter. Mandatory use in installations with air ducting.



**FREE COOLING:** se le temperature sono sufficientemente basse, l'acqua refrigerata viene raffreddata esclusivamente con l'aiuto della temperatura esterna. Vengono gestiti solo i ventilatori del chiller. Il fabbisogno energetico viene così notevolmente ridotto e i costi operativi sono ridotti al minimo. Costituito da batteria alettata con tubi in rame e alette in alluminio alimentata da una valvola a 3 vie servocomandata. Il controllore

**FREE COOLING:** if the temperatures are low enough, the chilled water is cooled only by using the outside temperature. Only the chiller fans are managed. The energy consumptions are thus significantly reduced and operating costs are reduced to a minimum. Composed by a finned coil with cooper coil and aluminum fins, with ser-

gestisce la posizione della valvola alimentando la batteria di Free Cooling quando le condizioni climatiche risultano convenienti. In questo modo l'acqua di condizionamento viene raffreddata dall'aria esterna diminuendo l'uso del circuito frigorifero. I compressori iniziano a parzializzare fino a fermarsi quando il free cooling è attivo, con la temperatura dell'acqua in uscita dalla batteria FC che si avvicina al set point. Con I-PRO, in questa situazione si ha il free cooling completo (raffreddamento gratuito) ed il controllo della temperatura acqua avviene tramite regolazione continua della velocità di rotazione dei ventilatori. Al fine di ottimizzare gli ingombri, la resa e l'inquinamento acustico le dimensioni dell'unità potrebbero variare rispetto al modello standard.

vo-controlled 3-way valve. The controller regulates the valve position by supplying the Free Cooling coil when the climate conditions allow it. In this way the conditioning water is cooled by the external air decreasing the use of the cooling circuit. The Compressors start to partialize till to stop when the free cooling is active and when the water temperature coming from the FC coil is close to the set point. In this case, with I-PRO we got the complete free cooling and the water temperature control comes by means of continuous regulation of the fans rotation speed. In order to optimize spaces, capacity and noise pollution, unit dimensions could be different compared to the standard model.



**COMPRESSORE INVERTER:** La tecnologia avanzata INVERTER a velocità variabile combinata permette il raggiungimento di importanti vantaggi:

- la riduzione delle emissioni acustiche
- l'eliminazione dei picchi di corrente all'avviamento
- la rapidità nel raggiungimento dei valori di temperatura impostati
- la massimizzazione dell'efficienza energetica stagionale SEER e SCOP.

#### INVERTER:

The advanced variable speed INVERTER technology allows the achievement of important advantages

- reduction of noise emissions
- elimination of current peaks at start-up
- speed in reaching the set temperature values
- maximizing SEER and SCOP seasonal energy efficiency.

#### LIMITI DI FUNZIONAMENTO

L'intera gamma Frost Italy è in grado di operare nelle più rigide condizioni di utilizzo, garantendo il pieno funzionamento di tutte le unità in condizionamento fino a +48°C di aria esterna ambiente, -13°C in pompa di calore. Inoltre, con appositi accorgimenti costruttivi le unità permettono di soddisfare ogni esigenza nei processi industriali e ambientali.

#### OPERATING LIMITS

The whole Frost Italy range is able to operate with rigid working conditions, by assuring the proper functioning for all the units in conditioning mode till +48°C external air temperature, -13°C for heat pump. By means of dedicated construction features, the units permit to meet any requirements for industrial and environmental application.

Prestazioni in freddo - Cooling performance

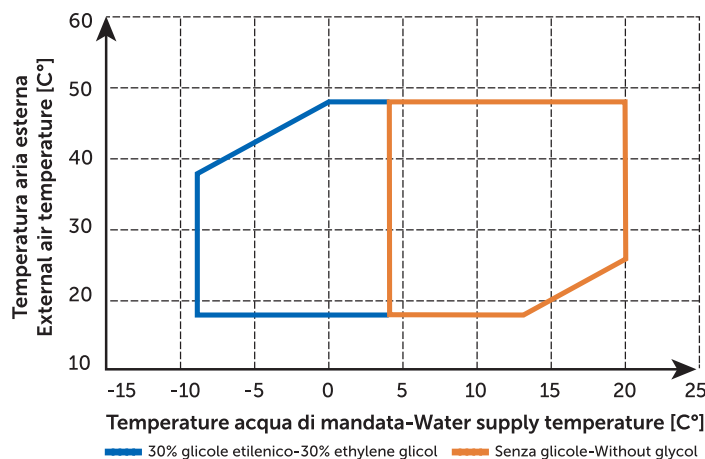





**PUNTO DI CONGELAMENTO**

**FREEZING POIN**

GLICOLE ETILENICO	ETHYLENE GLYCOL	12%	22%	30%	36%	40%	44%	48%
GLICOLE PROPILENICO	PROPYLENE GLYCOL	16%	26%	34%	40%	44%	48%	52%
PUNTO DI CONGELAMENTO	FREEZING POINT	-5°C	-10°C	-15°C	-20°C	-25°C	-30°C	-35°C
Coefficiente di correzione resa frigorifera	Cooling capacity correction factor	0,9848	0,9786	0,9730	0,9688	0,9660	0,9636	0,9600
Coefficiente di correzione potenza assorbita	Power input correction factor	0,9990	0,9940	0,9900	0,9870	0,9850	0,9810	0,9770
Coefficiente di correzione portata miscela	Mixture flow correction factor	1,0292	1,0162	1,0920	1,1208	1,1400	1,1640	1,1880
Coefficiente di correzione perdita di carico	Pressure drop correction factor	1,0716	1,1292	1,1900	1,2224	1,2440	1,2704	1,2968

**FATTORI DI INCROSTAZIONE**

**FOULING FACTOR CORRECTION**

Le prestazioni delle unità indicate nelle tabelle sono fornite per condizione di scambiatore pulito (fattore d'incrostazione=0). Per valori differenti del fattore d'incrostazione, le prestazioni fornite dovranno essere corrette con i fattori indicati.

Unit performances reported in the table are given for the condition of clean exchanger (fouling factor=0). For different fouling factors values, unit performances should be corrected with the correction factors shown above.

Fattori d'incrostazione evaporatore (m <sup>2</sup> °C/W)	Evaporator fouling factors (m <sup>2</sup> °C/W)	F1	F2
0 (Evaporatore pulito)	Clean evaporator	1	1
0.44 x 10 <sup>-4</sup>		0,98	0,99
0.88 x 10 <sup>-4</sup>		0,96	0,99
1.76 x 10 <sup>-4</sup>		0,93	0,98

F1 = fattore di correzione potenza resa

Capacity correction factors

F2 = fattore di correzione potenza assorbita

Compressor power input correction

## PRESTAZIONI DI RAFFREDDAMENTO

## COOLING PERFORMANCES

Taglia	ta	25		30		32		35		40	
Size	tu	Pf	Pa	Pf	Pa	Pf	Pa	Pf	Pa	Pf	Pa
20.1	5	21,6	6,0	20,4	6,6	19,9	6,8	19,2	7,3	17,8	8,1
	6	22,4	6,0	21,2	6,6	20,6	6,9	19,9	7,3	18,5	8,1
	7	23,2	6,0	22,0	6,6	21,4	6,9	20,6	7,3	19,2	8,1
	8	24,0	6,0	22,7	6,6	22,1	6,9	21,3	7,3	19,8	8,1
	9	24,3	6,2	23,1	6,8	22,4	7,1	21,6	7,5	20,1	8,3
	10	24,8	6,3	23,5	6,9	22,9	7,2	22,0	7,7	20,5	8,5
24.1	5	25,8	7,2	24,4	7,9	23,8	8,2	22,9	8,8	21,3	9,7
	6	26,7	7,2	25,3	7,9	24,7	8,3	23,7	8,8	22,1	9,7
	7	27,7	7,2	26,2	8,0	25,5	8,3	24,6	8,8	22,9	9,8
	8	28,7	7,2	27,2	8,0	26,4	8,3	25,5	8,8	23,7	9,8
	9	29,1	7,4	27,5	8,2	26,8	8,5	25,8	9,0	24,0	10,0
	10	29,7	7,6	28,1	8,4	27,3	8,7	26,3	9,2	24,5	10,3
28.1	5	29,8	7,6	28,3	8,4	27,5	8,7	26,5	9,3	24,6	10,3
	6	31,0	7,6	29,3	8,4	28,6	8,7	27,5	9,3	25,6	10,3
	7	32,1	7,6	30,4	8,4	29,6	8,8	28,5	9,3	26,5	10,3
	8	33,2	7,7	31,5	8,4	30,6	8,8	29,5	9,3	27,4	10,3
	9	33,7	7,8	31,9	8,6	31,1	9,0	29,9	9,5	27,8	10,6
	10	34,4	8,0	32,5	8,8	31,7	9,2	30,5	9,8	28,4	10,8
32.1	5	33,5	8,4	31,7	9,3	30,9	9,6	29,8	10,2	27,7	11,4
	6	34,8	8,4	32,9	9,3	32,1	9,7	30,9	10,3	28,7	11,4
	7	36,0	8,5	34,1	9,3	33,2	9,7	32,0	10,3	29,8	11,4
	8	37,3	8,5	35,3	9,3	34,4	9,7	33,1	10,3	30,8	11,4
	9	37,8	8,7	35,8	9,6	34,9	10,0	33,6	10,6	31,2	11,7
	10	38,6	8,9	36,5	9,8	35,6	10,2	34,2	10,8	31,8	12,0
36.1	5	37,6	9,2	35,6	10,2	34,7	10,6	33,4	11,2	31,0	12,5
	6	39,0	9,3	36,9	10,2	36,0	10,6	34,6	11,3	32,2	12,5
	7	40,4	9,3	38,3	10,2	37,3	10,6	35,9	11,3	33,4	12,5
	8	41,9	9,3	39,6	10,2	38,6	10,7	37,2	11,3	34,6	12,6
	9	42,4	9,5	40,2	10,5	39,1	10,9	37,7	11,6	35,0	12,9
	10	43,3	9,8	41,0	10,7	39,9	11,2	38,4	11,9	35,7	13,2
42.1	5	44,3	10,6	42,0	11,7	40,8	12,2	39,3	12,9	36,6	14,3
	6	46,0	10,7	43,5	11,7	42,4	12,2	40,8	13,0	38,0	14,4
	7	47,6	10,7	45,1	11,8	43,9	12,2	42,3	13,0	39,3	14,4
	8	49,3	10,7	46,7	11,8	45,5	12,3	43,8	13,0	40,7	14,4
	9	50,0	11,0	47,3	12,1	46,1	12,6	44,4	13,3	41,3	14,8
	10	51,0	11,2	48,3	12,4	47,0	12,9	45,3	13,7	42,1	15,1
50.1	5	51,5	13,4	48,8	14,8	47,5	15,4	45,7	16,3	42,5	18,1
	6	53,5	13,4	50,6	14,8	49,3	15,4	47,5	16,4	44,1	18,1
	7	55,4	13,5	52,5	14,8	51,1	15,4	49,2	16,4	45,7	18,2
	8	57,4	13,5	54,3	14,9	52,9	15,5	50,9	16,4	47,4	18,2
	9	58,1	13,8	55,1	15,2	53,6	15,9	51,6	16,8	48,0	18,7
	10	59,3	14,2	56,2	15,6	54,7	16,2	52,7	17,2	49,0	19,1
58.2	5	59,7	14,5	56,5	16,0	55,0	16,7	53,0	17,7	49,3	19,6
	6	61,9	14,6	58,7	16,1	57,1	16,7	55,0	17,8	51,1	19,7
	7	64,2	14,6	60,8	16,1	59,2	16,8	57,0	17,8	53,0	19,7
	8	66,5	14,7	62,9	16,1	61,3	16,8	59,0	17,8	54,9	19,8
	9	67,4	15,0	63,8	16,5	62,1	17,2	59,8	18,3	55,6	20,3
	10	68,7	15,4	65,1	16,9	63,4	17,6	61,0	18,7	56,7	20,7
64.2	5	66,9	16,1	63,4	17,7	61,7	18,4	59,4	19,6	55,2	21,7
	6	69,4	16,1	65,8	17,8	64,0	18,5	61,7	19,6	57,3	21,8
	7	72,0	16,2	68,2	17,8	66,4	18,5	63,9	19,7	59,4	21,8
	8	74,5	16,2	70,6	17,9	68,7	18,6	66,1	19,8	61,5	21,9
	9	75,5	16,6	71,5	18,3	69,6	19,0	67,0	20,2	62,3	22,4
	10	77,0	17,0	72,9	18,7	71,0	19,5	68,4	20,7	63,6	22,9

Taglia	ta	25		30		32		35		40	
Size	tu	Pf	Pa	Pf	Pa	Pf	Pa	Pf	Pa	Pf	Pa
72.2	5	75.1	17.8	71.1	19.6	69.2	20.4	66.7	21.7	62.0	24.0
	6	77.9	17.9	73.8	19.7	71.9	20.5	69.2	21.7	64.3	24.1
	7	80.8	17.9	76.5	19.7	74.5	20.5	71.7	21.8	66.7	24.2
	8	83.6	18.0	79.2	19.8	77.1	20.6	74.2	21.9	69.0	24.2
	9	84.7	18.4	80.2	20.2	78.1	21.1	75.2	22.4	69.9	24.8
	10	86.4	18.8	81.8	20.7	79.7	21.6	76.7	22.9	71.3	25.4
85.2	5	88.6	21.2	83.9	23.4	81.7	24.3	78.7	25.9	73.1	28.7
	6	91.9	21.3	87.1	23.5	84.8	24.4	81.6	25.9	75.9	28.7
	7	95.3	21.4	90.2	23.5	87.9	24.5	84.6	26.0	78.7	28.8
	8	98.6	21.4	93.4	23.6	90.9	24.5	87.6	26.1	81.4	28.9
	9	100.0	21.9	94.7	24.1	92.2	25.1	88.8	26.7	82.5	29.6
	10	102.0	22.4	96.6	24.7	94.0	25.7	90.5	27.3	84.2	30.3
98.2	5	101.5	24.3	96.1	26.7	93.6	27.8	90.1	29.5	83.8	32.8
	6	105.3	24.3	99.7	26.8	97.1	27.9	93.5	29.6	86.9	32.8
	7	109.1	24.4	103.4	26.9	100.6	28.0	96.9	29.7	90.1	32.9
	8	113.0	24.5	107.0	26.9	104.2	28.0	100.3	29.8	93.3	33.0
	9	114.5	25.0	108.4	27.6	105.6	28.7	101.7	30.5	94.5	33.8
	10	116.8	25.6	110.6	28.2	107.7	29.4	103.7	31.2	96.4	34.6
108.2	5	111.2	28.4	105.3	31.2	102.6	32.5	98.7	34.5	91.8	38.3
	6	115.4	28.4	109.3	31.3	106.4	32.6	102.5	34.6	95.3	38.4
	7	119.6	28.5	113.3	31.4	110.3	32.7	106.2	34.7	98.7	38.5
	8	123.8	28.6	117.3	31.5	114.2	32.7	109.9	34.8	102.2	38.6
	9	125.5	29.3	118.8	32.2	115.7	33.5	111.4	35.6	103.6	39.5
	10	128.0	30.0	121.2	33.0	118.0	34.3	113.7	36.5	105.7	40.4

**Legenda prestazioni:**

Temperatura aria ingresso condensatore (bulbo secco) ta (°C)  
 Temperatura acqua uscita dall' evaporatore tu (°C)  
 Potenza frigorifera Pf (kW)  
 Potenza assorbita Pa (kW)  
 ΔT acqua 5°C

**Legend performance:**

Inlet air condenser (dry bulb) ta (°C)  
 Outlet water evaporator temperature tu (°C)  
 Cooling capacity Pf (kW)  
 Absorbed power Pa (kW)  
 ΔT water 5°C

GRAFICI PREVALENZA POMPA

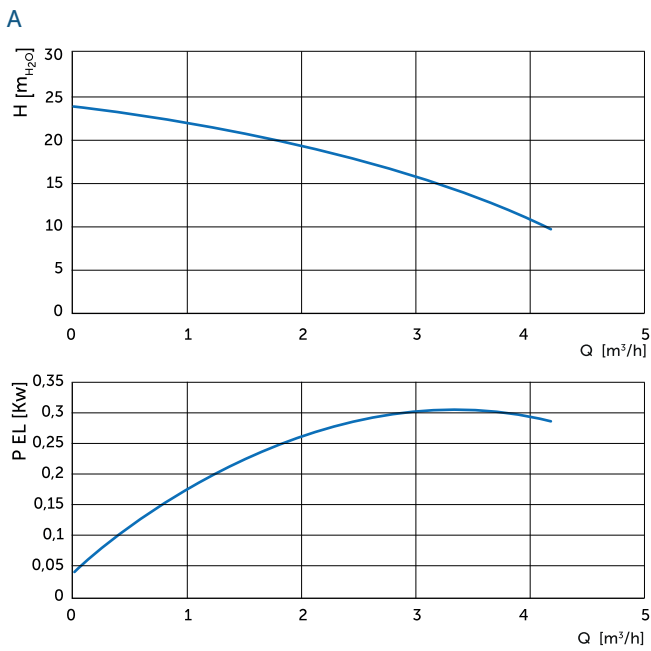

PRESSURE HEAD PUMP GRAPHIC

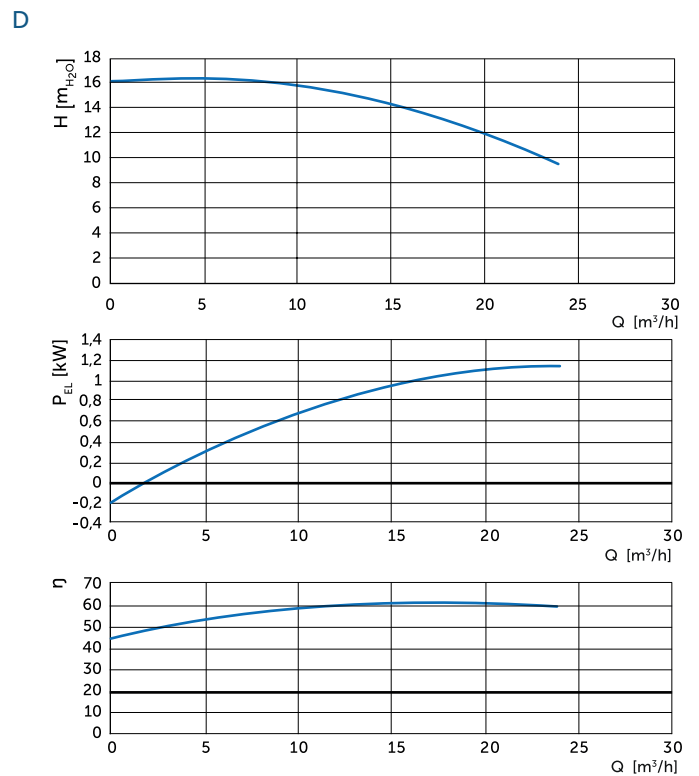
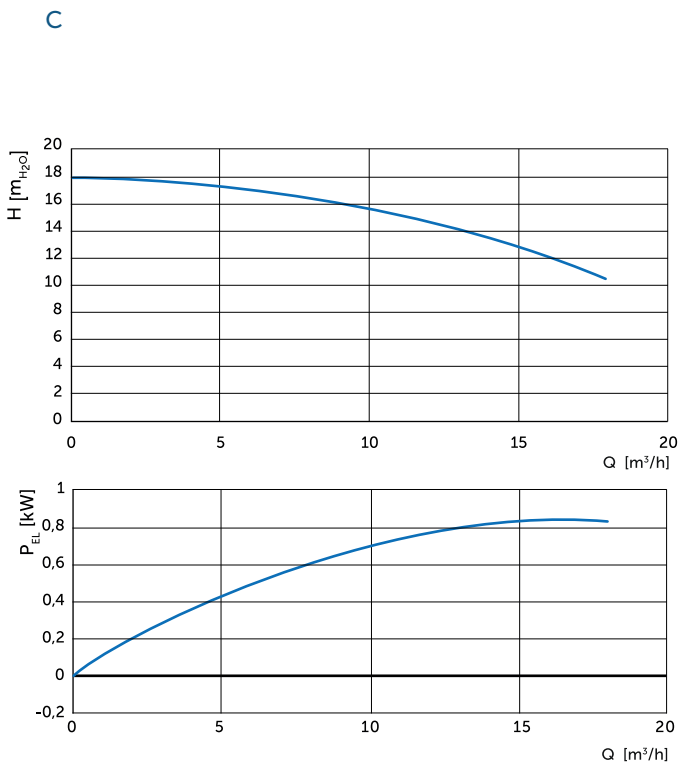
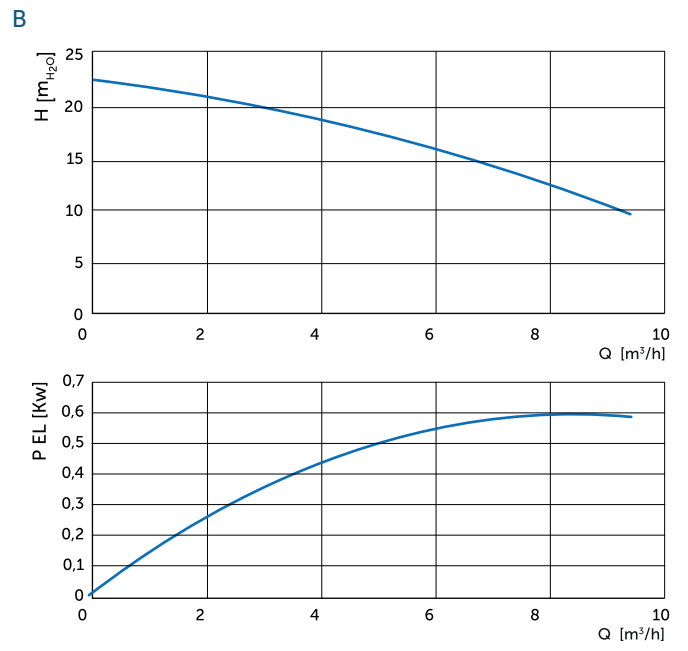

CARATTERISTICHE TECNICHE

LEGEND PERFORMANCE

Pompa	Pump		A	B	C	D
Potenza assorbita	Absorbed power	kW	0,50	0,55	0,75	1,10
Corrente assorbita	Absorbed current	A	3,46	3,99	1,70	2,39
Alimentazione elettrica	Electrical supply	V/Hz/ Ph	230V/1+N+PE/50Hz		400V/3+N+PE/50Hz	

DISEGNO DIMENSIONALE

DIMENSIONAL DRAWING

VERS. STD, SLN, CH + HYDRAULIC KIT

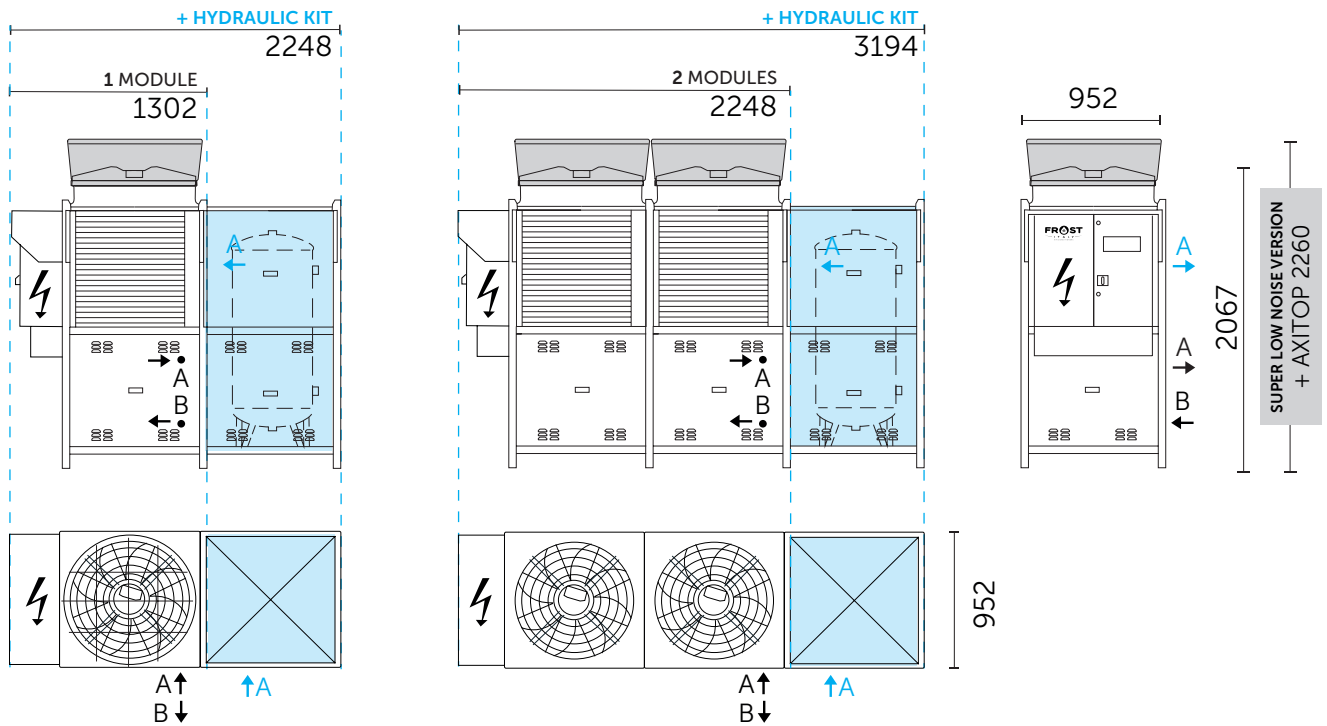

VERS. CH + HYDRAULIC KIT

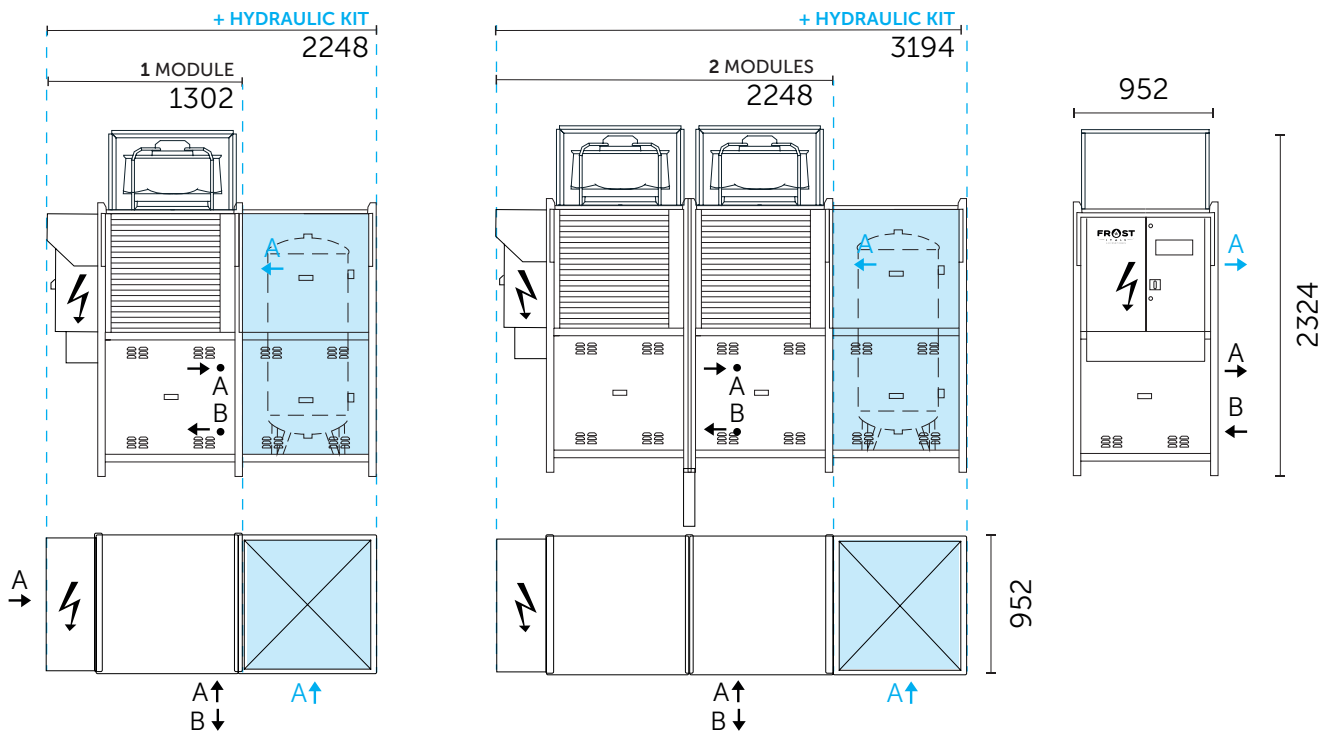

<b>A</b>	INGRESSO ACQUA	INLET WATER
<b>B</b>	USCITA ACQUA	OUTLET WATER



Le dimensioni di esecuzione possono variare in base alle condizioni operative specifiche, all'applicazione di utilizzo e al tipo di funzionamento. Le dimensioni indicate sono per unità senza accessori.

I dati tecnici e le immagini riportate nel presente bollettino tecnico hanno carattere puramente indicativo. La FROST ITALY S.r.l. si riserva la facoltà di apportare in qualsiasi momento tutte le modifiche ritenute necessarie al miglioramento del prodotto.

Execution dimensions may vary according to specific operating conditions, final use application and type of operation. Dimensions listed are for units without accessories.

The technical data and images present in the technical bulletin are purely indicative. The FROST ITALY S.r.l. reserves the faculty of make in any moment all the modifications thought necessary to the improvement of the product.