

**Pompe di calore aria-acqua con ventilatori centrifughi
da 71,5 kW a 89,9 kW**

**Air-cooled water heat pumps with radial fans
from 71,5 kW to 89,9 kW**

Vers.01/2018



ISO 9001
ISO 10014



CARATTERISTICHE GENERALI

Unità pompa di calore condensate ad aria da installare all'interno, con ventilatori centrifughi. Progettate per ottenere un funzionamento silenzioso, efficiente ed affidabile, risultano estremamente semplici da installare e di ridotta manutenzione.

Ogni singola unità è collaudata nella nostra sede, una volta terminata la costruzione in fabbrica.

GENERAL FEATURES

Air-cooled water heat pump units for indoor installation, with radial fans. They are projected to obtain a noiseless, efficient operation and reliable working, easy to install and of reduced maintenance.

All the units are completely factory tested before dispatch.

CARATTERISTICHE COSTRUTTIVE E COMPONENTI PRINCIPALI

Struttura: in telaio portante, realizzata in lamiera zincata verniciata RAL 7037PB con polveri poliesteri a forno, per resistere agli agenti atmosferici. Viti di acciaio. Vano compressore separato dal vano aria ed isolato acusticamente.

Compressori: ermetici scroll trifase completi di protezione termica interna e resistenza carter, situati in apposito vano isolato acusticamente.

Ventilatori: di tipo centrifugo a pale curve in avanti, accoppiati direttamente al motore elettrico o mediante trasmissione cinghia puleggia, completi di protezione termica interna.

Scambiatore di calore lato aria: costituito da una batteria alettata con alette in alluminio e tubi in rame.

Scambiatore di calore lato acqua: a piastre saldobrasate in acciaio AISI 316 con isolamento esterno.

Circuito frigorifero: realizzato in rame decapato, comprende organi di laminazione, filtro disidratatore, pressostati di alta e bassa pressione, indicatore di liquido e umidità, attacchi di servizio, valvola solenoide e rubinetto sulla linea del liquido, valvole di inversione del ciclo e di non ritorno, ricevitore e separatore di liquido, valvola di sicurezza.

Quadro elettrico: costituito da interruttore automatico generale blocco-porta, interruttore automatico di controllo, teleruttore compressore e ventilatori, morsettiera per l'interfaccia unità-microprocessore. Tutti i cavi e i morsetti sono numerati. In linea con la norma EN60204.

Microprocessore: gestisce automaticamente la regolazione della temperatura dell'acqua, tempistiche del compressore, gli allarmi, visualizza sul display lo stato di funzionamento dell'unità, la temperatura di mandata e di ritorno dell'acqua dall'impianto e il codice degli allarmi.

Altre caratteristiche: pressostato differenziale lato acqua e valvola di sfiato aria, il kit idrico opzionale comprende inoltre pompa di circolazione, serbatoio di accumulo, vaso di espansione, valvola di sicurezza e rubinetto di scarico.

TECHNICAL FEATURES AND MAIN COMPONENTS

Frame: Self-supporting galvanized steel frame protected with polyester powder painting RAL 7037PB. Steel screws and bolts. The compressor is situated in a sound proof vane and separated from the air box.

Compressors: three phase scroll type, equipped with internal thermo protection and crankcase heater, situated in a sound proof box.

Fans: centrifugal type with forward curved blades, directly coupled to the electric motor or by pulley and belt transmission, with internal thermo protection.

Air side heating exchanger: it consists of an aluminum finned coil and copper tubes.

Water side heating exchanger: stainless steel AISI 316 brazed-welded plates exchanger with external insulation.

Refrigerant circuit: made of pickled copper, it includes lamination devices, dehydrator filter, high and low pressure switches, sight glass and humidity indicator, service connections, liquid line shut off faucet and solenoid valve, inversion valve, check valves, liquid receiver and accumulator, security valve.

Electrical board: it includes automatic main circuit breaker with door safety interlock, automatic control circuit breaker, compressor and fan contactor, and terminal board for the unit-microprocessor interface. All wires and clamps are numbered according to standard EN60204.

Microprocessor: it controls automatically the regulation of the water temperature, the compressor timing, and the alarms. It visualizes on the display the running condition of the unit, the inlet temperature of the device, and the alarms' code.

Other features: water side differential pressure switch, relief valve, hydraulic optional kit includes also circulation pump, water tank, expansion tank, safety valve and discharge valve.

COMPONENTI

Compressore: del tipo scroll trifase ad alta efficienza. Riducono la rumorosità soddisfacendo in modo efficiente le esigenze di riscaldamento.

Ventilatore: del tipo centrifugo.

Scambiatore acqua-refrigerante: del tipo a piastre, ottimizzato per i moderni refrigeranti, assicura alte prestazioni ed affidabilità.

Scambiatore aria-refrigerante: batteria alettata progettata direttamente da Frost Italy permette la massima resa dell'unità con minimo ingombro.

Microprocessore: gestisce tutti i processi del dispositivo.

Pressostato differenziale lato acqua: funge da flussostato intervenendo quando la portata scende sotto il valore minimo.

Valvola di espansione termostatica: realizza la laminazione del refrigerante condensato.

Ricevitore di liquido e separatore di liquido

COMPONENTS

Compressor: scroll high efficiency 3-phase compressor. For low noise working.

Fan: radial type

Water-cooler exchanger: plates type. Suitable for modern refrigerants. For high efficiency and reliability.

Air-cooler exchanger: finned coil directly designed by Frost Italy. Allows the maximum efficiency with minimal amount of space.

Microprocessor: it controls all device functions.

Pressure differential switch water side: it works as flow control, it operate when the flow water reach the minimum level.

Thermostatic expansion valve: it laminates the condensed refrigerant.

Liquid receiver and accumulator

Soft starters compressori: permette l'avviamento graduale dei compressori limitando la corrente di spunto. **Compressors soft starters:** enables the gradual start of compressors by limiting the initial starting current.

Tastiera comando remoto: consente di controllare l'unità a distanza, selezionare il set-point operativo, la velocità di immissione dell'aria e la modalità estate/inverno di funzionamento.

Remote control: it allows to control unit remotely, select the set point, the air intake speed and the summer/winter mode.

Sistema di controllo e assistenza remota: permette l'assistenza e il controllo dell'unità mediante accesso da browser web. connessione al web server remoto mediante la rete aziendale. In caso di allarme è possibile l'invio di alert via SMS o e-mail. Disponibile nella versione per il controllo simultaneo fino a 6 o 18 unità. **Control system and remote assistance:** it allows the assistance and the unit control by means of web browser. Web server remote connection through corporate network. In case of alarm an alert can be sent via SMS or e-mail. For simultaneous control till 6 or 18 units.

Rifasamento compressore: l'accessorio permette di portare l'assorbimento dell'unità a $\cos\phi=0,95$ diminuendo la potenza reattiva assorbita. **Capacitor bank for compressor:** the tools brings the consumption of the unit to $\cos\phi=0,95$ by decreasing the absorbed reactive power

Manometri refrigerante: Installati a bordo macchina riferiscono le pressioni operative del circuito frigo sul lato di alta e bassa pressione. **Refrigerant gauges:** installed on the unit, they show the operative pressures of the cooling circuit on high and low pressure side.

Valvola di espansione elettronica: realizza la laminazione del refrigerante condensato. Rispetto alla valvola termostatica permette rapidi tempi di risposta alle variazioni di carico migliorando le prestazioni del sistema. **Electronic expansion valve:** for the condensed refrigerant rolling. In comparison with the thermostatic valve it enables fast response time according to the load variation by enhancing the unit performances.

Rubinetti di intercettazione del compressore: consentono di isolare il compressore dal circuito frigorifero migliorando operazioni di manutenzione. **Compressor faucet valves:** they isolate the compressors from the cooling circuit by enhancing the maintenance operations.

Kit di funzionamento bassa temperatura aria esterna: permette alla macchina di funzionare in pompa di calore con basse temperature esterne ampliando il campo di funzionamento.

Operating low air temperature kit: it allows to the heat pump to operate with low external temperatures increasing the working limits.

Desurriscaldatore: permette di recuperare fino al 25% del calore di condensazione per altri usi.

De-superheaters: permits to recover till 25% of condensing heating for other purposes.

Recupero totale di calore: scambiatore che permette il recupero di calore di condensazione per altri usi.

Total heat recovery: heat exchanger that allows the condensation heat recovery for others uses.



Kit Pompa: fornisce all'acqua la prevalenza necessaria a percorrere il circuito idraulico e giungere ai terminali.

Pump kit: it gives to the water the pressure head necessary to pass through the hydraulic circuit and reach the terminals.



Kit doppia pompa: fornisce all'acqua la prevalenza necessaria a percorrere il circuito idraulico e giungere ai terminali.

Double pump kit: it gives to the water the pressure head necessary to pass through the hydraulic circuit and reach the terminals.

Kit idrico completo

Pompa: fornisce all'acqua la prevalenza necessaria a percorrere il circuito idraulico e giungere ai terminali. **Accumulo:** In acciaio al carbonio di elevata qualità, isolamento in poliuretano rigido iniettato a bassa conducibilità termica al fine di minimizzare le dispersioni.

Complete Hydraulic kit

Pump: it gives to the water the pressure head necessary to pass through the hydraulic circuit and reach the terminals. **Tank:** made in high-quality carbon steel, insulated with injected rigid polyurethane with low thermal conductivity to minimize dispersions.



Vaso di espansione: assorbe le variazioni di volume subite dal liquido per effetto della variazione della temperatura di esercizio. In acciaio verniciato a polveri epossidiche di lunga durata con membrana fissa in gomma SBR.

Expansion vessel: absorbs liquid volume variations caused by working temperature variations. In epoxy powder coated steel, long-lasting duration with steady membrane made in SBR rubber.



Filtro rete ingresso acqua: trattiene eventuali impurità nel circuito idrico, evitando il danneggiamento del gruppo di pompaggio e dello scambiatore. **Inlet water filter:** retains impurities of the water circuit which can damage the pumping unit and the exchanger.



Flussostato: Installato sull'uscita dello scambiatore lato utenza rileva l'eventuale assenza di flusso d'acqua segnalando l'allarme al sistema di controllo. **Flow switch:** mounted on the exit of the exchanger (user side) detects the water flow lack by an alarm to the control system.



Reti batteria: a protezione della batteria alettata da urti accidentali.

Metallic grill: finned coil metal grill for accidental impacts protection.



Trattamenti speciali: per installazioni in ambienti aggressivi o in prossimità della costa è suggerito proteggere gli scambiatori con opportuni trattamenti anticorrosione a seconda dell'entità dell'ambiente.

Special treatment: In case the units are to be located near the seaside or in aggressive environment we recommend to protect the exchanger with suitable anti-corrosion treatments:

Batteria alettata cu/cu – Copper finned coils cu/cu

Batteria con alette pre-verniciate – Treated finned coils

Controllo velocità ventilatori: il controllore a taglio di fase regola portata d'aria al fine di ottimizzare la condensazione (o l'evaporazione in pompa di calore); il dispositivo riduce la potenza assorbita e la rumorosità della macchina ai carichi parziali. **Fans speed control:** the phase cut speed controller adjusts the air flow in order to optimize the condensation (or heat pump evaporation); the device reduces the absorbed power and the noise during partial loads.



Ventilatori EC: descrizione a pagina 9

EC fans: description at page 9

Versione insonorizzata: prevede la batteria di condensazione maggiorata e la coibentazione dei compressori con materiale fonoisolante. **Soundproof version:** it includes the noiseless versions tools plus an implemented condensing coil and compressors insulation with soundproofing material.

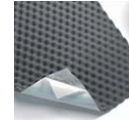

Antivibranti in gomma: riducono la trasmissione delle vibrazioni prodotte dalla macchina. **Rubber anti-vibration dampers:** they reduce the vibrations transmission produced by the device.



Antivibranti a molla: più efficaci degli antivibranti in gomma riducono la trasmissione delle vibrazioni prodotte dalla macchina.

Spring anti-vibration dampers: they are more effective than rubber dampers, reduce the vibrations transmission produced by the device.



CARATTERISTICHE TECNICHE

TECHNICAL FEATURES

Modello – Model		65	80
Potenza frigorifera - Cooling Capacity ⁽¹⁾	kW	62,6	80,0
EER ⁽¹⁾		2,99	3,15
Potenza termica - Heating capacity ⁽²⁾	kW	71,5	89,9
N° compressori /circuiti - N° compressors / circuits		2/1	2/1
N° gradini di parzializzazione - N° capacity steps		2	2
Tipo compressori - Compressors type		Scroll	
Tipo refrigerante - Refrigerant type		R410A	
N° ventilatori - N° fans		3	3
Portata aria ventilatori - Fans flow rate	m ³ /h	32500	32500
Prevalenza statica utile dei ventilatori Static pressure head fan	Pa	120	90
Portata acqua - Flow water ⁽¹⁾	m ³ /h	10,75	13,74
Perdita di carico acqua - Water pressure drop ⁽¹⁾	kPa	31	28
Potenza assorbita nominale Nominal absorbed power ⁽¹⁾	kW	23,8	28,3
Corrente assorbita nominale Nominal absorbed current ⁽¹⁾	A	43	51
Potenza assorbita massima Maximum absorbed power ⁽³⁾	kW	32,4	38,5
Corrente assorbita massima Maximum absorbed current ⁽³⁾	A	56	67
Corrente di spunto massima Maximum peak current	A	165	175
Connessioni idrauliche – Hydraulic connections		2"	2"
Alimentazione elettrica - Electrical supply		V/Hz/ Ph 400/50/3+N+PE	
Massa di trasporto - Shipping weight	kg	515	765
Massa di funzionamento - Operating weight	kg	815	1065
Livello di pressione sonora Sound pressure level ⁽⁴⁾	dB(A)	56	56

Condizioni di riferimento

(1) Condizioni nominali:

Temperatura aria esterna T=35°C

Temperatura acqua T=12/7°C

(2) Condizioni nominali:

Temperatura aria esterna T=7°C BS / 6°C BB

Temperatura acqua T=40/45°C

(3) Condizioni limite di funzionamento

(4) Livello di pressione sonora rilevata in campo libero a 10m dall'unità (ISO3744)

References conditions

(1) Nominal conditions:

Air ambient temperature T=35°C

Water temperature T=12/7°C

(2) Nominal conditions:

Air ambient temperature T=7°C DB / 6°C WB

Water temperature T=40/45°C

(3) Max admissible conditions

(4) Full sound pressure level measured at 10m from the unit in free field (ISO3744)

LIMITI DI FUNZIONAMENTO

OPERATING LIMITS

L'intera gamma Frost Italy è in grado di operare nelle più rigide condizioni di utilizzo, garantendo il pieno funzionamento di tutte le unità in condizionamento fino a +46°C di temperatura ambiente, -7 °C in pompa di calore. Inoltre, con appositi accorgimenti costruttivi le unità permettono di soddisfare ogni esigenza nei processi industriali e ambientali.

Resa in freddo - Cooling performance

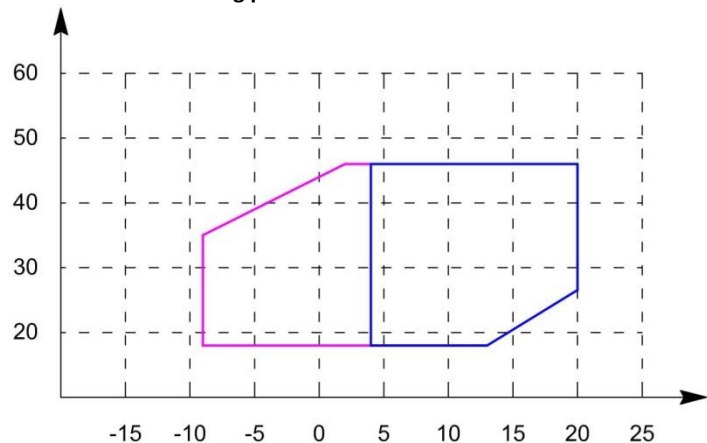

The whole Frost Italy range is able to operate with rigid working conditions, by assuring the proper functioning for all the units in conditioning mode till +46°C ambient temperature, -7 °C for heat pump. By means of dedicated construction features, the units permit to meet any requirements for industrial and environmental application.

Resa in caldo - Heating performance

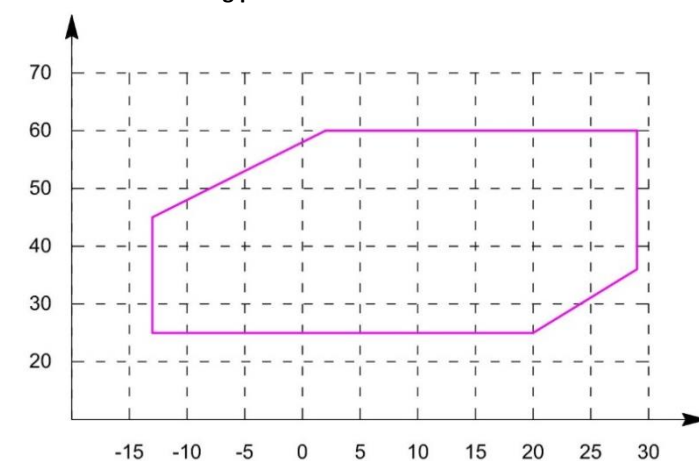

Temp. aria esterna-External air temperature	↑
Temp. acqua di mandata- Water supply temperature	→
Acqua con glicole etilenico-Water with ethylene glycol	—
Acqua senza glicole etilenico-Water without ethylene glycol	—

Temp. aria esterna-External air temperature	→
Temp. acqua di mandata- Water supply temperature	↑
Acqua con glicole etilenico-Water with ethylene glycol	—
Acqua senza glicole etilenico-Water without ethylene glycol	—

FATTORI DI INCROSTAZIONE

FOULING FACTOR CORRECTION

Le prestazioni delle unità indicate nelle tabelle sono fornite per condizione di scambiatore pulito (fattore d'incrostazione=0). Per valori differenti del fattore d'incrostazione, le prestazioni fornite dovranno essere corrette con i fattori indicati.

Unit performances reported in the table are given for the condition of clean exchanger (fouling factor=0). For different fouling factors values, unit performances should be corrected with the correction factors shown above.

Fattori d'incrostazione evaporatore (m²°C/W) - Evaporator fouling factors (m²°C/W)

	F1	F2
0 (Evaporatore pulito)	1	1
0.44 x 10 ⁻⁴	0,98	0,99
0.88 x 10 ⁻⁴	0,96	0,99
1.76 x 10 ⁻⁴	0,93	0,98

F1 = fattore di correzione potenza resa - Capacity correction factors

F2 = fattore di correzione potenza assorbita - Compressor power input correction factors

PERCENTUALE DI GLICOLE ETILENICO IN PESO (%)

ETHYLENE GLYCOL PERCENT BY WEIGHT (%)

	10	20	30	40	50
Temperatura di congelamento - Freezing point	-3.6	-8.7	-15.3	-23.5	-35.5
Coeff.corr. resa frigorifera - Cooling capacity corr. Factor	0,986	0,980	0,973	0,966	0,960
Coeff.corr. potenza assorbita - Power input corr. Factor	1,000	0,995	0,990	0,985	0,975
Coeff.corr. portata miscela - Mixture flow corr. Factor	1,023	1,054	1,092	1,140	1,200
Coeff.corr. perdita di carico - Pressure drop corr. Factor	1,061	1,114	1,190	1,244	1,310

DATI TECNICI ErP

ErP TECHNICAL DATA

Modello – Model			65	80
EFFICIENZA ENERGETICA STAGIONALE - SEASONAL ENERGY EFFICIENCY		η_s	1,39	1,48
CLASSE ENERGETICA ENERGY CLASS	35°		A+	A+

Modello – Model			65		80	
			Pdh	COPd	Pdh	COPd
$T_j = -7\text{ °C}$		kW	51,12	2,47	65,54	2,73
$T_j = +2\text{ °C}$		kW	61,98	3,19	82,52	3,38
$T_j = +7\text{ °C}$		kW	68,44	3,59	92,44	3,76
$T_j = +12\text{ °C}$		kW	76,04	4,04	103,86	4,19
$T_j = \text{Temp. Bivalente - Bivalent temperature*}$		kW	51,79	2,52	67,53	2,81
$T_j = \text{Temper. limite di esercizio - Operation limit temperature}$	TOL		47,46	2,02	59,16	2,23
Temperatura bivalente - Bivalent temperature	T _{biv}	°C	-6		-6	
Temperatura limite di esercizio - Operation limit temperature	TOL	°C	-10,00		-10,00	
Temperatura limite di esercizio per il riscaldamento dell'acqua Heating water operating limit temperature	WTOL	°C	60		60	

Potenza termica nominale - Rated heat output	P _{nominale}	kW	60,00	80,00
Consumo energetico in modi diversi dal modo attivo – Power consumption in modes other than active mode				
Modo spento – Off mode	P _{OFF}	kW	0	0
Modo termostato spento - Thermostat-off mode	P _{TO}		2,925	2,925
Modo standby – Standby mode	P _{SB}		0,005	0,005
Modo riscaldamento del carter - Crankcase heater mode	P _{CK}		0,028	0,28

Apparecchio di riscaldamento supplementare – Supplementary heater

Potenza termica nominale - Rated heat output	P _{sup}	kW	13	21
--	------------------	----	----	----

Altri elementi – Other items

Controllo della capacità - Capacity control			Variabile/Variable	Variabile/Variable
Livello potenza sonora int/est - Sound power level in/out	L _{WA}		0/83	0/83
Consumo energetico annuo - Annual energy consumption	Q _{HE}	kWh	35676	44760
Fabbisogno di riscaldamento di riferimento Reference annual heating demand	Q _H	kWh	123937	165249

Condizioni di riferimento

Pdh : Capacità di riscaldamento dichiarata a carico parziale con temperatura interna pari a 20°C e temperatura esterna T_j espressa in Kw

COPd: Coefficiente di prestazione dichiarato, con temperatura interna pari a 20°C e temperatura esterna T_j espressa in %

Classe di efficienza energetica stagionale applicata alla media temperatura (55°C) e alla bassa temperatura (35°C)

* Per gli apparecchi per il riscaldamento d'ambiente a pompa di calore e gli apparecchi di riscaldamento misti a pompa di calore, la potenza termica nominale è pari al carico teorico di riscaldamento e la potenza termica nominale di un apparecchio di riscaldamento supplementare è pari alla capacità supplementare di riscaldamento.

References conditions

Pdh: Declared capacity for heating for part load at indoor temperature 20°C and outdoor temperature T_j - Unit kW

COPd: Declared coefficient of performance for part load at indoor temperature 20°C and outdoor temperature T_j - Unit %

Seasonal energy efficiency class applied to the medium temperature (55°C) and low temperature (35°C)

*For heat pump space heaters and heat pump combination heaters, the rated heat output is equal to the design load for heating and the rated heat output of a supplementary heater is equal to the supplementary capacity for heating.

PRESTAZIONI IN RAFFREDDAMENTO

COOLING PERFORMANCES

Taglia Size	ta	25		30		32		35		40	
	tu	Pf	Pa	Pf	Pa	Pf	Pa	Pf	Pa	Pf	Pa
65	5	69,0	20,3	63,7	22,0	61,9	22,6	58,8	23,8	54,5	25,8
	6	71,5	20,3	66,1	22,0	64,1	22,7	61,2	23,8	56,6	25,9
	7	73,9	20,3	68,4	22,0	66,4	22,7	62,6	23,8	58,7	25,9
	8	76,5	20,3	70,9	22,0	68,8	22,8	65,7	23,8	60,9	25,9
	9	79,2	20,4	73,4	22,0	71,3	22,8	68,0	23,9	63,1	26,0
	10	82,0	20,3	76,1	22,0	73,7	22,8	70,5	23,9	65,4	26,0
80	5	89,3	24,1	81,4	26,1	78,6	26,7	74,3	28,1	67,7	30,5
	6	92,5	24,1	84,5	26,1	81,6	26,9	77,2	28,3	70,5	30,7
	7	95,6	24,1	87,5	26,1	84,5	26,9	80,0	28,3	73,3	30,7
	8	99,0	24,1	90,7	26,1	87,7	27,1	83,2	28,3	76,2	30,7
	9	102,6	24,3	94,1	26,1	90,9	27,1	86,1	28,5	79,0	30,9
	10	106,1	24,3	97,4	26,3	94,1	27,1	89,3	28,5	82,0	30,9

PRESTAZIONI IN RISCALDAMENTO

HEATING PERFORMANCES

Taglia Size	tu	35		40		45		50		55	
	ta	Pt	Pa	Pt	Pa	Pt	ta	Pt	Pa	Pt	Pa
65	-5	49,7	20,6	47,1	21,9	*	*	*	*	*	*
	0	56,4	20,4	53,8	21,8	51,7	23,5	50,1	25,4	*	*
	7	68,4	20,2	65,4	21,9	63,0	23,8	61,1	25,8	59,6	28,0
	10	74,5	20,3	71,2	22,0	68,6	23,8	66,4	26,0	64,7	28,3
	15	86,2	20,3	82,3	22,1	79,0	24,0	76,2	26,1	73,9	28,5
80	-5	66,0	25,4	61,3	27,2	*	*	*	*	*	*
	0	75,5	25,6	70,8	27,4	66,7	29,7	63,6	32,3	*	*
	7	92,4	25,8	87,2	27,9	82,9	30,4	79,4	32,9	76,4	35,6
	10	101,0	26,0	95,4	28,1	90,8	30,4	86,8	33,1	83,7	36,0
	15	117,0	26,2	110,7	28,3	105,1	30,8	100,5	33,5	96,5	36,4

PRESTAZIONI LEGENDA

LEGEND PERFORMANCE

Temperatura aria ingresso condensatore (bulbo secco)	ta (°C)	Intlet air condenser (dry bulb)
Temperatura acqua uscita dall' evaporatore	tu (°C)	Outlet water evaporator temperature
Potenza frigorifera	Pf (kW)	Cooling capacity
Potenza termica	Pt (kW)	Heating capacity
Potenza assorbita	Pa (kW)	Absorbed power
Fuori dalla zona di funzionamento compressore	*	Out of the compressor operating range
ΔT acqua	5°C	ΔT water

KIT IDRICO COMPLETO

COMPLETE HYDRAULIC KIT

Montato all'interno della carpenteria permette di limitare l'ingombro e facilitare l'installazione del sistema, completo di:

Pompa di circolazione: fornisce all'acqua la prevalenza necessaria a percorrere il circuito idraulico e giungere ai terminali.

Valvola sfiato aria: permette di eliminare l'aria liberatasi nel circuito garantendo lo scambio termico ottimale.

Valvola di sicurezza: permettono di evitare il superamento della pressione di esercizio oltre il valore di taratura.

Vaso di accumulo: l'accumulo svolge la funzione di volano termico dell'impianto. L'isolamento in poliuretano minimizza le dispersioni termiche.

Mounted inside the frame permits space saving and easy installation, provided with:

Circulation pump: it gives to the water the pressure head necessary to pass through the hydraulic circuit and reach the terminals.

Air bleed valve: it permits to release the air in the plant to obtain optimal thermal exchange.

Safety valve: it avoids the working pressure exceeding over the set point.

Storage tank: it serves as thermal flywheel for the plant. Polyurethane insulation minimizes the heat losses.

GRAFICI PREVALENZA POMPA

PRESSURE HEAD PUMP GRAPHIC

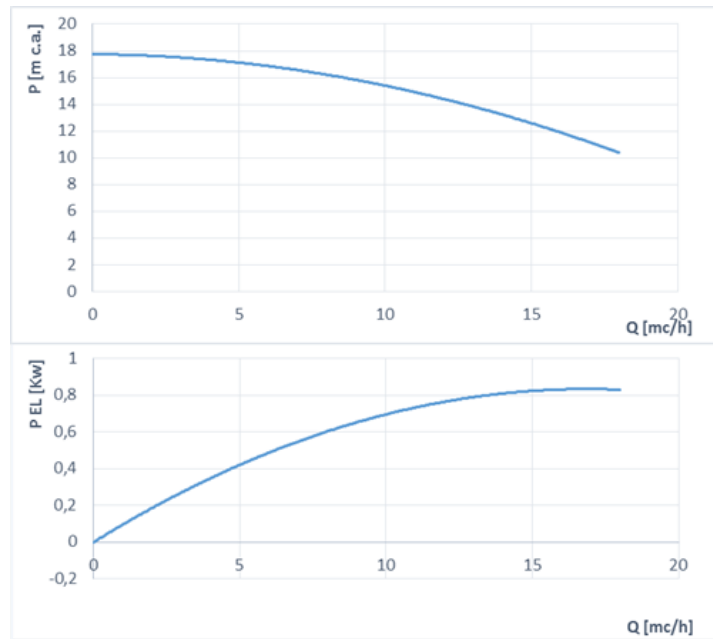

CARATTERISTICHE TECNICHE

TECNICAL FEATURES

Modello - Model		65	80
Portata nominale ⁽¹⁾ - Nominal flow rate ⁽¹⁾	m³/h	10,75	13,74
Prevalenza nominale ⁽¹⁾ - Nominal head ⁽¹⁾	kPa	150	135
Prevalenza statica utile ⁽¹⁾ - Net static pressure pump ⁽¹⁾	kPa	119	107
Potenza elettrica assorbita - Absorbed electrical power	kW	1,12	1,12
Corrente nominale - Nominal current	A	2,17	2,17
Alimentazione - Power supply	V/Hz/ Ph	400/50/3+N+PE	
Volume accumulo - Storage volume	l	300	300
Vaso di espansione - Expansion vessel	l	24	24
Valvola di sicurezza - Safety valve	bar	3	3

KIT FREE COOLING

FREE COOLING KIT

Costituito da batteria alettata con tubi in rame e alette in alluminio alimentata da una valvola a 3 vie servocomandata. Il controllore gestisce la posizione della valvola alimentando la batteria di Free Cooling quando le condizioni climatiche risultano convenienti. In questo modo l'acqua di condizionamento viene raffreddata dall'aria esterna diminuendo l'uso del circuito frigorifero. I compressori iniziano a parzializzare fino a fermarsi quando il free cooling è attivo, con la temperatura dell'acqua in uscita dalla batteria FC che si avvicina al set point. In questa situazione si ha il free cooling completo (raffreddamento gratuito) ed il controllo della temperatura acqua avviene tramite regolazione continua della velocità di rotazione dei ventilatori.

Al fine di ottimizzare gli ingombri, la resa e l'inquinamento acustico le dimensioni dell'unità potrebbero variare rispetto al modello standard.

Composed by a finned coil with cooper coil and aluminum fins, with servo-controlled 3-way valve. The controller regulates the valve position by suppling the Free Cooling coil when the climate conditions allow it. The water conditioning is cooled by the external air decreasing the use of the cooling circuit.

The Compressors start to partialize till to stop when the free cooling is active and when the water temperature coming from the FC coil is close to the set point.

In this case we got the complete free cooling and the water temperature control comes by means of continuous regulation of the fans rotation speed.

In order to optimize spaces, capacity and noise pollution, unit dimensions could be different by the standard model.

VENTILATORI EC

EC FANS

Dotati di motore BLDC brushless a 6 poli con protezione elettrica interna e regolazione di velocità integrate. L'isolamento elettrico è con grado di protezione I, IP 54, in accordo con la normativa EN 61800-5-1. Alloggiati in boccagli sagomati aerodinamicamente, per aumentare l'efficienza e ridurre il livello sonoro, sono dotati di griglie anti infortunistiche. La velocità è controllata attraverso un segnale 0-10V, che comanda un inverter installato in ogni ventilatore.

With BLDC brushless motor, with internal protection and fan speed control integrated.

Internal electrical insulated with protection class I, IP 54, according to norm EN 61800-5-1.

The impellers are housed in aerodynamically shaped enclosures to increase the efficiency and decrease the noise level, complete with fan guards.

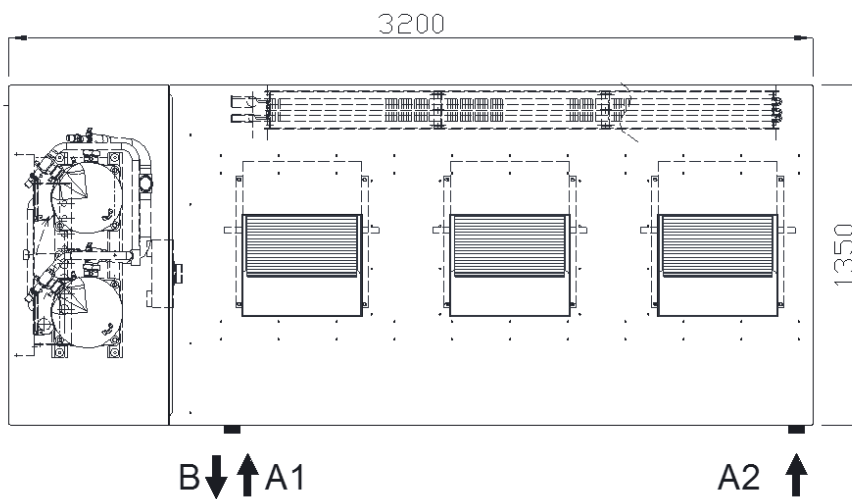
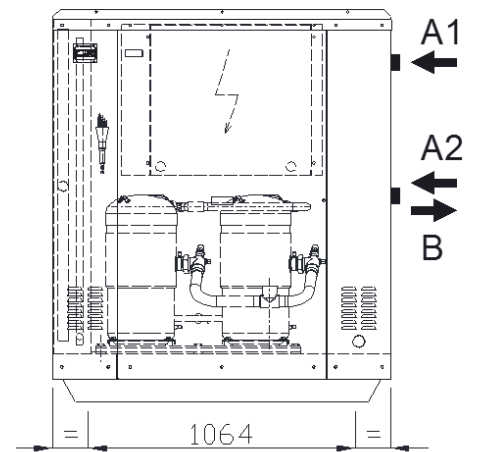
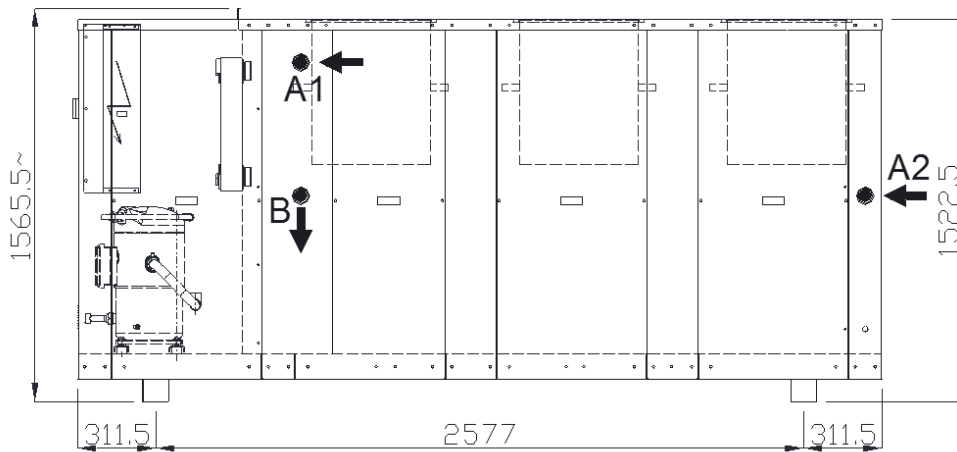

- A1** = Ingresso acqua versione scambiatore piastre
Inlet water-cooler exchanger: plates type.
- A2** = Ingresso acqua versione con accumulatore idrico
Inlet water with hydraulic tank
- B** = Uscita acqua – Outlet water

I dati tecnici presenti nel bollettino tecnico non sono impegnativi. La FROST ITALY S.r.l. si riserva la facoltà di apportare in qualsiasi momento tutte le modifiche ritenute necessarie al miglioramento del prodotto.

The technical present data in the technical bulletin are not binding. The FROST ITALY S.r.l. reserves the faculty of make in any moment all the modifications thought necessary to the improvement of the product.