

Unità canalizzabili da 6,9 kW a 88,4 kW
Ductable units from 6,9 kW to 88,4 kW

Vers.06/2015



ISO 9001
 ISO 10014



CARATTERISTICHE GENERALI

Le unità terminali di trattamento aria a moduli componibili **mod. DAT** presentano una gamma di modelli a 2 e 4 tubi con capacità da 6,9 kW a 68,5 kW. Le unità trovano applicazione in esercizi commerciali, ristoranti, bar e abitazioni civili qualora si desideri condizionare più ambienti in modo efficiente e discreto, data la loro installazione orizzontale a controsoffitto canalizzabile. Possono essere collegate direttamente alla caldaia e/o a un gruppo frigorifero. Disponibili in vari modelli con numerosi accessori a complemento.

- 2 differenti motorizzazioni, 6 Poli e 4 Poli
- 4 tipi di casse portanti
- 2 tipi di batteria ad acqua, 3R e 3R+2R

GENERAL FEATURES

The ductable units **mod. DAT** with modular components offering a varying cooling capacity range from 6,9 kW up to 68,5 kW. These units are best suited to restaurant, commercial and residential accommodation. Should there be a need to increase the cooling load, this can be achieved in an efficient and orderly manner by installing the units in the ceiling void. The units can also be coupled directly to a boiler unit and/or a chiller unit. Several accessories for the various units are available

- 2 different motor type: 6 and 4 poles
- 4 main casings
- 2 type of water coils: 3R and 3R+2R

CARATTERISTICHE COSTRUTTIVE E COMPONENTI PRINCIPALI

Mobile di copertura: struttura portante in lamiera di forte spessore resistente alla ruggine, corrosione, agenti chimici, solventi ecc... Pannelli autoportanti e smontabili, assemblaggio con viti autofilettanti per una rapida e facile manutenzione.

Quattro versioni disponibili:

- da incasso, pannello in lamiera zincata con fori ricavati direttamente sulla cassa portante per il fissaggio a muro/soffitto e isolamento termoacustico
- a vista, pannello in lamiera zincata e isolamento termoacustico
- a vista , pannello in lamiera preverniciata colore bianco e isolamento termoacustico
- a vista, doppio pannello composto da lamiera interna zincata, fibra di vetro e lamiera esterna preverniciata colore bianco

Bacinella raccogli condensa: in lamiera zincata e isolamento termico

Batteria ad acqua: installata all'interno di un box. Batteria di scambio termico ad alta efficienza in tubo di rame ed alette di alluminio bloccate mediante espansione meccanica. Batteria senza valvole di sfiato aria. Attacchi a destra (standard). A richiesta attacchi a sinistra.

Gruppo ventilante: Ventilatore centrifugo installato all'interno di un box. Gruppo ventilante costituito da ventilatori centrifughi a doppia aspirazione con ventole in alluminio direttamente accoppiate al motore elettrico. Montaggio su supporti elastici ed ammortizzatori. Ventilatori equilibrati staticamente e dinamicamente. Ventole di grande diametro con basso numero di giri.

Morsettiera: tipo "MAMUT" IP20 montata all'esterno dell'unità.

TECHNICAL FEATURES AND MAIN COMPONENTS

Cabinet: Bearing structure in thick steel-sheet, rust, corrosion, chemical agents and solvents resistant. Self-supporting and removable panels, assembling by means of screw for easy and fast maintenance.

Available in 4 different versions:

- Concealed, in galvanized steel with wall/ceiling fixing holes on the bearing structure and thermo-acoustic insulation .
- Exposed, in galvanized steel and thermo-acoustic insulation.
- Exposed, in pre-painted white colour steel and thermo-acoustic insulation.
- Exposed, in galvanized steel double panel, glass fibre and external white colour pre-painted steel

Drain pan: in galvanized steel and thermo-acoustic insulation

Water coil: installed inside a box. High efficient coil made by copper pipes and aluminum fins fixed by mechanical expansion. Coils with no air vent valves. Standard connection on the right side. On left side on demand.

Fan: centrifugal fan mounted on a box. Fan section with centrifugal fan with double air inlet, provided with aluminum blades directly coupled to the electrical motor.

Mounted on elastic and anti-vibration supports.
Fans statically and dynamically balanced.
Big sizes with low revolutions.

Terminal board: external mammoth type terminal board mod. IP20

ACCESSORI

Kit Telecomando (1 scheda + 1 telecomando)

Comando remoto ad incasso con display

Comando remoto a parete

PFT Sezione filtro aria canalizzabile + filtro aria a tasche

PFO Sezione filtro aia canalizzabile + filtro aria ondulato

PFA sezione filtro aria canalizzabile + filtro aria piano

Valvola 3-vie per 2 e 4 tubi: completa di raccordi e attuatore

Valvola a 2-vie per 2 e 4 tubi: completa di raccordi e attuatore

ACCESSORIES

Kit remote control (nr.1 electric chart + nr.1 remote control)

Embedding room thermostat with display

Wall mounted remote thermostat

PFT Ductable air filter section + pocket bags air filter

PFO Ductable air filter section + undulated air filter

PFA Ductable air filter section + flat air filter

3-way valve for 2 and 4 pipes: with connecting hoses and actuator

2-way valve for 2 and 4 pipes: with connecting hoses and actuator

VERSIONI DISPONIBILI

Zincata a vista

Preverniciato a vista

Doppio pannello a vista

Zincato incasso

GC

P

D

G

VERSION DESCRIPTION

Galvanized with cabinet

Prepainted with cabinet

Double skin panel with cabinet

Galvanized concealed

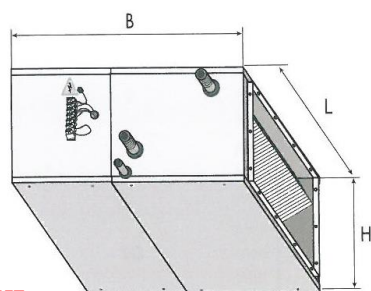

A VISTA-WTH CABINET

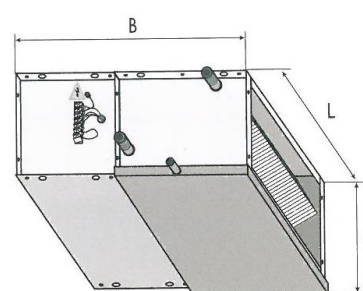

INCASSO-CONCEALED

CONFIGURAZIONI E ATTACCHI IDRAULICI – CONFIGURATIONS AND WATER CONNECTIONS

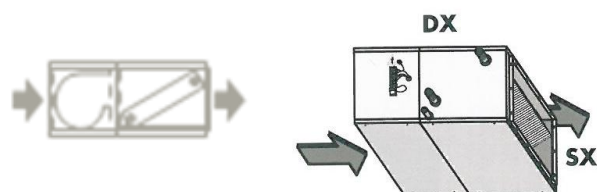

ASPIRAZIONE ARIA POSTERIORE

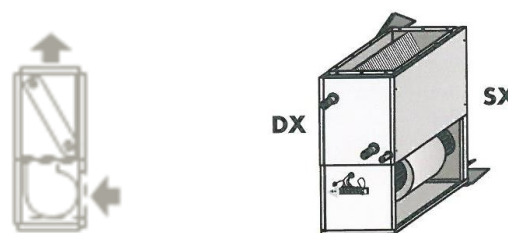

ASPIRAZIONE ARIA FRONTALE

Condizioni nominali di riferimento - Nominal References Conditions

Raffrescamento	Cooling		Riscaldamento	Heating	
Acqua ingresso	Water inlet	7°C	Acqua ingresso	Water inlet	70°C
Acqua uscita	Water outlet	12°C	Acqua uscita	Water outlet	60°C
Aria	Air	27°C	Aria	Air	20°C
Umidità relativa	Relative humidity	47%			

Livello pressione sonora – Sound pressure level

Misurata in ambiente chiuso, in camera riverberante, tempo di riverbero 0,50s a 2 metri dall'unità, alla max velocità.

Measured in a closed room, in reverberation room, time of reverberation 0,50s, from 2 m of the unit, at max speed.

CARATTERISTICHE TECNICHE – TECHNICAL FEATURES

Modello – Model		3R / 2 TUBI-PIPES	103	203	303	403	503	703	803	903	1003
Potenza frigorifera totale - Total cooling capacity		kW	7,1	11,7	14,3	16,5	24,0	29,3	33,0	56,5	68,5
Potenza frigorifera sensibile - <u>Sensible</u> cooling capacity		kW	5,8	9,8	11,7	13,6	20,2	23,9	27,2	43,1	54,0
Potenza termica - Heating capacity		kW	16,7	28,2	34,0	39,4	58,6	69,2	78,3	121,9	153,3
Portata aria - Air flow		m³/h	1.440	2.480	2.890	3.350	4.970	5.770	6.700	9.600	11.600
Portata acqua in raffreddamento - Cooling water flow		l/h	1.222	2.013	2.460	2.838	4.128	5.040	5.676	9.718	11.782
Portata acqua in riscaldamento - Heating water flow		l/h	1.437	2.426	2.924	3.389	5.040	5.952	6.734	10.484	13.184
Perdita di carico acqua in raffreddamento Cooling water pressure drop		kPa	26,2	27,3	28,5	25,9	25,7	26,0	27,3	30,6	33,4
Perdita di carico acqua in riscaldamento Heating water pressure drop		kPa	28,3	30,9	31,4	28,8	29,9	28,3	30,0	27,8	32,6
Connessioni idrauliche - Hydraulic connection			3/4 "M	1" M			1"-1/4M	1"-1/2M			
Scarico condensa – Drain pipe		mm	30								
Nr.Ventilatori/Motori – Fans/Motors number		Nr/Nr	1/1				2/2				
Livelli sonori – Sound level	4P	db(A)	38	36	35	40	39	38	43	-	-
			44	43	42	45	46	45	48	-	-
			48	52	50	50	55	53	53	-	-
Assorbimento elettrico – Current input	max	A	1x2,2A	1x4,4A	1x3,8A	1x6,3A	2x4,4A	2x3,8A	2x6,3A	-	-
Livelli sonori – Sound level	6P	db(A)	35	43	41	37	46	44	40	52	48
			42	46	45	42	49	48	45	55	51
			44	49	47	46	52	50	49	57	53
Assorbimento elettrico – Current input	max	A	1x1,2A	1x2,6A	1x2,5A	1x2,7A	2x2,6A	2x2,5A	2x2,7A	2x6,6A	2x6,8A
Peso unità incasso – Concealed unit weight		kg	35,8	46,6	55,7	60,6	78,5	94,8	103,5	179,1	181,1
Peso unità a vista – Unit weight with cabinet		kg	45,1	59,5	71,3	77,3	99,7	121,4	131,4	224,4	226,4

Modello – Model		3R+2R / 4 TUBI-PIPES	104	204	304	404	504	704	804	904	1004
Potenza frigorifera totale - Total cooling capacity		kW	6,7	11,5	14,1	16,5	23,5	29,0	33,0	56,5	68,5
Potenza frigorifera sensibile - <u>Sensible</u> cooling capacity		kW	5,4	9,6	11,5	13,6	19,7	23,6	27,2	43,1	54,0
Potenza termica - Heating capacity		kW	12,2	21,3	26,4	30,8	43,8	53,4	60,7	83,0	100,9
Portata aria - Air flow		m³/h	1.320	2.420	2.840	3.350	4.830	5.680	6.700	9.600	11.600
Portata acqua in raffreddamento - Cooling water flow		l/h	1.148	1.978	2.429	2.838	4.044	4.983	5.676	9.718	11.782
Portata acqua in riscaldamento - Heating water flow		l/h	1.053	1.832	2.270	2.649	3.768	4.595	5.221	7.138	8.678
Perdita di carico acqua in raffreddamento Cooling water pressure drop		kPa	23,1	26,4	27,8	25,9	24,7	25,4	27,3	30,6	33,4
Perdita di carico acqua in riscaldamento Heating water pressure drop		kPa	39,7	35,0	35,3	36,4	36,0	32,3	35,1	35,1	38,5
Connessioni idrauliche - Hydraulic connection		3R	3/4" M	1" M			1"-1/4M	1"-1/2M			
Connessioni idrauliche - Hydraulic connection		2R	3/4" M	1" M			1"-1/4M	1"-1/4M			
Scarico condensa – Drain pipe		mm	30								
Nr.Ventilatori/Motori – Fans/Motors number		Nr/Nr	1/1				2/2				
Livelli sonori – Sound level	4P	db(A)	38	36	35	40	39	38	43	-	-
			44	43	42	45	46	45	48	-	-
			48	52	50	50	55	53	53	-	-
Assorbimento elettrico – Current input	max	A	1x2,2A	1x4,4A	1x3,8A	1x6,3A	2x4,4A	2x3,8A	2x6,3A	-	-
Livelli sonori – Sound level	6P	db(A)	35	43	41	37	46	44	40	52	48
			42	46	45	42	49	48	45	55	51
			44	49	47	46	52	50	49	57	53
Assorbimento elettrico – Current input	max	A	1x1,2A	1x2,6A	1x2,5A	1x2,7A	2x2,6A	2x2,5A	2x2,7A	2x6,6A	2x6,8A
Peso unità incasso – Concealed unit weight		kg	40,2	52,1	62,3	67,2	89,5	110,8	119,5	203,1	205,1
Peso unità a vista – Unit weight with cabinet		kg	49,5	65,0	77,9	83,9	110,7	137,4	147,4	248,4	250,4

RIDUZIONI PORTATA ARIA – AIR FLOW REDUCTION

3R / 2 TUBI-PIPES

4P		103	203	303	403	503	703	803	903	1003
LFI	Max	0 Pa x1,07	0 Pa x1,06	0 Pa x1,01	102 Pa x1,08	0 Pa x1,06	0 Pa x1,01	102 Pa x1,08	-	-
	Med	0 Pa x0,86	0 Pa x0,66	0 Pa x0,59	67 Pa x0,87	0 Pa x0,66	0 Pa x0,59	67 Pa x0,87	-	-
	Min	0 Pa x0,67	0 Pa x0,48	0 Pa x0,41	41 Pa x0,68	0 Pa x0,48	0 Pa x0,41	41 Pa x0,68	-	-
LFS	Max	220 Pa x0,55	378 Pa x0,48	358 Pa x0,52	438 Pa x0,71	378 Pa x0,48	358 Pa x0,52	438 Pa x0,71	-	-
	Med	198 Pa x0,52	324 Pa x0,44	250 Pa x0,43	368 Pa x0,65	324 Pa x0,44	250 Pa x0,43	368 Pa x0,65	-	-
	Min	162 Pa x0,47	215 Pa x0,36	159 Pa x0,35	280 Pa x0,57	215 Pa x0,36	159 Pa x0,35	280 Pa x0,57	-	-
Pa 50	Max	1,03	1,05	1,00	-	1,05	1,00	-	-	-
	Med	0,83	0,65	0,58	-	0,65	0,58	-	-	-
	Min	0,64	0,47	0,41	0,68	0,47	0,41	0,68	-	-
Pa 100	Max	0,97	1,04	0,99	-	1,04	0,99	-	-	-
	Med	0,78	0,64	0,58	0,86	0,64	0,58	0,86	-	-
	Min	0,58	0,46	0,39	0,67	0,46	0,39	0,67	-	-
Pa 150	Max	0,86	1,03	0,97	1,07	1,03	0,97	1,07	-	-
	Med	0,68	0,63	0,56	0,85	0,63	0,56	0,85	-	-
	Min	0,50	0,43	0,35	0,66	0,43	0,35	0,66	-	-
Pa 200	Max	0,67	1,01	0,93	1,06	1,01	0,93	1,06	-	-
	Med	-	0,62	0,51	0,84	0,62	0,51	0,84	-	-
	Min	-	0,38	-	0,65	0,38	-	0,65	-	-
Pa 250	Max	-	0,95	0,88	1,05	0,95	0,88	1,05	-	-
	Med	-	0,6	0,43	0,82	0,60	0,43	0,82	-	-
	Min	-	-	-	0,60	-	-	0,60	-	-
Pa 300	Max	-	0,86	0,79	1,02	0,86	0,79	1,02	-	-
	Med	-	0,52	-	0,78	0,52	-	0,78	-	-
	Min	-	-	-	-	-	-	-	-	-

6P		103	203	303	403	503	703	803	903	1003
LFI	Max	0 Pa x1,00	0 Pa x1,00	0 Pa x1,00	106 Pa x1,00	0 Pa x1,00	0 Pa x1,00	106 Pa x1,00	85 Pa x1,00	135 Pa x1,00
	Med	0 Pa x0,82	0 Pa x0,81	0 Pa x0,76	60 Pa x0,74	0 Pa x0,81	0 Pa x0,76	60 Pa x0,74	60 Pa x0,85	94 Pa x0,83
	Min	0 Pa x0,57	0 Pa x0,64	0 Pa x0,58	33 Pa x0,56	0 Pa x0,64	0 Pa x0,58	33 Pa x0,56	40 Pa x0,69	64 Pa x0,69
LFS	Max	108 Pa x0,41	198 Pa x0,36	176 Pa x0,51	228 Pa x0,49	198 Pa x0,36	176 Pa x0,51	228 Pa x0,49	342 Pa x0,46	343 Pa x0,46
	Med	102 Pa x0,40	190 Pa x0,35	162 Pa x0,49	210 Pa x0,47	190 Pa x0,35	162 Pa x0,49	210 Pa x0,47	325 Pa x0,45	323 Pa x0,45
	Min	90 Pa x0,37	180 Pa x0,34	138 Pa x0,45	178 Pa x0,43	180 Pa x0,34	138 Pa x0,45	178 Pa x0,43	306 Pa x0,44	298 Pa x0,43
Pa 50	Max	0,83	0,95	0,96	-	0,95	0,96	-	-	-
	Med	0,73	0,80	0,75	-	0,8	0,75	-	-	-
	Min	0,56	0,63	0,57	0,55	0,63	0,57	0,55	0,68	-
Pa 100	Max	0,50	0,86	0,86	-	0,86	0,86	-	0,99	-
	Med	0,42	0,75	0,71	0,73	0,75	0,71	0,73	0,83	0,83
	Min	-	0,62	0,55	0,54	0,62	0,55	0,54	0,67	0,68
Pa 150	Max	-	0,68	0,70	0,91	0,68	0,70	0,91	0,98	0,99
	Med	-	0,61	0,57	0,69	0,61	0,57	0,69	0,81	0,81
	Min	-	0,53	-	0,51	0,53	-	0,51	0,66	0,67
Pa 200	Max	-	-	-	0,73	-	-	0,73	0,93	0,91
	Med	-	-	-	0,52	-	-	0,52	0,78	0,77
	Min	-	-	-	-	-	-	-	0,65	0,64
Pa 250	Max	-	-	-	-	-	-	-	0,85	0,82
	Med	-	-	-	-	-	-	-	0,72	0,69
	Min	-	-	-	-	-	-	-	0,62	0,57
Pa 300	Max	-	-	-	-	-	-	-	0,69	0,65
	Med	-	-	-	-	-	-	-	0,58	0,54
	Min	-	-	-	-	-	-	-	0,47	-

LFI Limite funzionamento inferiore – Lower working limit

LFS Limite funzionamento superiore – Upper working limit

Variatione potenzialità frigorifera/termica-Cooling/heating capacity variation

Portata aria-Air flow		1,15	1,10	1,05	1,00	0,95	0,90	0,85	0,80	0,75	0,70	0,65	0,60	0,55	0,50	0,45	0,40	0,35	0,30	0,25	0,20	0,15
Potenza frigorifera	Tot	1,09	1,06	1,03	1,00	0,97	0,94	0,91	0,88	0,84	0,81	0,78	0,74	0,70	0,66	0,62	0,58	0,54	0,49	0,44	0,39	0,33
Cooling capacity	Sens	1,11	1,07	1,04	1,00	0,96	0,93	0,89	0,85	0,81	0,77	0,73	0,69	0,65	0,60	0,56	0,51	0,46	0,42	0,36	0,31	0,25
Potenza termica-Heating capacity		1,10	1,07	1,03	1,00	0,97	0,93	0,89	0,86	0,82	0,78	0,74	0,70	0,66	0,62	0,58	0,53	0,48	0,44	0,38	0,33	0,27

4P		104	204	304	404	504	704	804	904	1004
LFI	Max	0 Pa x1,14	0 Pa x1,09	0 Pa x1,03	66 Pa x1,08	0 Pa x1,09	0 Pa x1,03	66 Pa x1,08	-	-
	Med	0 Pa x0,93	0 Pa x0,68	0 Pa x0,60	43 Pa x0,87	0 Pa x0,68	0 Pa x0,60	43 Pa x0,87	-	-
	Min	0 Pa x0,73	0 Pa x0,49	0 Pa x0,42	27 Pa x0,68	0 Pa x0,49	0 Pa x0,42	27 Pa x0,68	-	-
LFS	Max	214 Pa x0,59	370 Pa x0,49	352 Pa x0,53	422 Pa x0,71	370 Pa x0,49	352 Pa x0,53	422 Pa x0,71	-	-
	Med	192 Pa x0,56	320 Pa x0,45	248 Pa x0,44	356 Pa x0,65	320 Pa x0,45	248 Pa x0,44	356 Pa x0,65	-	-
	Min	158 Pa x0,50	210 Pa x0,37	155 Pa x0,35	272 Pa x0,57	210 Pa x0,37	155 Pa x0,35	272 Pa x0,57	-	-
Pa 50	Max	1,09	1,08	1,02	-	1,08	1,02	-	-	-
	Med	0,89	0,67	0,59	0,86	0,67	0,59	0,86	-	-
	Min	0,68	0,48	0,42	0,67	0,48	0,42	0,67	-	-
Pa 100	Max	1,01	1,07	1,00	1,07	1,07	1,00	1,07	-	-
	Med	0,83	0,66	0,58	0,85	0,66	0,58	0,85	-	-
	Min	0,62	0,47	0,40	0,66	0,47	0,40	0,66	-	-
Pa 150	Max	0,88	1,04	0,97	1,06	1,04	0,97	1,06	-	-
	Med	0,70	0,65	0,56	0,84	0,65	0,56	0,84	-	-
	Min	0,53	0,44	0,36	0,65	0,44	0,36	0,65	-	-
Pa 200	Max	0,67	1,00	0,93	1,05	1,00	0,93	1,05	-	-
	Med	-	0,64	0,51	0,83	0,64	0,51	0,83	-	-
	Min	-	0,39	-	0,64	0,39	-	0,64	-	-
Pa 250	Max	-	0,93	0,87	1,03	0,93	0,87	1,03	-	-
	Med	-	0,60	-	0,81	0,60	-	0,81	-	-
	Min	-	-	-	0,59	-	-	0,59	-	-
Pa 300	Max	-	0,82	0,76	1,00	0,82	0,76	1,00	-	-
	Med	-	0,50	-	0,75	0,50	-	0,75	-	-
	Min	-	-	-	-	-	-	-	-	-

6P		104	204	304	404	504	704	804	904	1004
LFI	Max	0 Pa x1,00	0 Pa x1,00	0 Pa x1,00	74 Pa x1,00	0 Pa x1,00	0 Pa x1,00	74 Pa x1,00	52 Pa x1,00	112 Pa x1,00
	Med	0 Pa x0,87	0 Pa x0,83	0 Pa x0,77	41 Pa x0,74	0 Pa x0,83	0 Pa x0,77	41 Pa x0,74	38 Pa x0,85	78 Pa x0,83
	Min	0 Pa x0,62	0 Pa x0,66	0 Pa x0,59	23 Pa x0,56	0 Pa x0,66	0 Pa x0,59	23 Pa x0,56	25 Pa x0,68	52 Pa x0,69
LFS	Max	106 Pa x0,41	194 Pa x0,36	172 Pa x0,52	222 Pa x0,48	194 Pa x0,36	172 Pa x0,52	222 Pa x0,48	338 Pa x0,46	336 Pa x0,46
	Med	100 Pa x0,40	188 Pa x0,35	158 Pa x0,49	204 Pa x0,46	188 Pa x0,35	158 Pa x0,49	204 Pa x0,46	317 Pa x0,45	320 Pa x0,45
	Min	90 Pa x0,38	178 Pa x0,34	134 Pa x0,45	174 Pa x0,42	178 Pa x0,34	134 Pa x0,45	174 Pa x0,42	300 Pa x0,44	292 Pa x0,43
Pa 50	Max	0,83	0,93	0,94	-	0,93	0,94	-	-	-
	Med	0,74	0,81	0,75	0,73	0,81	0,75	0,73	0,84	-
	Min	0,59	0,65	0,58	0,55	0,65	0,58	0,55	0,68	-
Pa 100	Max	0,47	0,82	0,83	0,96	0,82	0,83	0,96	0,99	-
	Med	0,40	0,73	0,71	0,72	0,73	0,71	0,72	0,82	0,82
	Min	-	0,63	0,55	0,54	0,63	0,55	0,54	0,67	0,68
Pa 150	Max	-	0,63	0,65	0,84	0,63	0,65	0,84	0,95	0,96
	Med	-	0,58	0,54	0,66	0,58	0,54	0,66	0,80	0,80
	Min	-	0,51	-	0,50	0,51	-	0,50	0,66	0,67
Pa 200	Max	-	-	-	0,65	-	-	0,65	0,90	0,88
	Med	-	-	-	0,48	-	-	0,48	0,76	0,75
	Min	-	-	-	-	-	-	-	0,65	0,63
Pa 250	Max	-	-	-	-	-	-	-	0,80	0,77
	Med	-	-	-	-	-	-	-	0,69	0,67
	Min	-	-	-	-	-	-	-	0,60	0,55
Pa 300	Max	-	-	-	-	-	-	-	0,63	0,61
	Med	-	-	-	-	-	-	-	0,53	0,52
	Min	-	-	-	-	-	-	-	0,44	-

LFI Limite funzionamento inferiore – Lower working limit

LFS Limite funzionamento superiore – Upper working limit

Variatione potenzialità frigorifera/termica-Cooling/heating capacity variation

Portata aria-Air flow		1,15	1,10	1,05	1,00	0,95	0,90	0,85	0,80	0,75	0,70	0,65	0,60	0,55	0,50	0,45	0,40	0,35	0,30	0,25	0,20	0,15
Potenza frigorifera	Tot	1,09	1,06	1,03	1,00	0,97	0,94	0,91	0,88	0,84	0,81	0,78	0,74	0,70	0,66	0,62	0,58	0,54	0,49	0,44	0,39	0,33
Cooling capacity	Sens	1,11	1,07	1,04	1,00	0,96	0,93	0,89	0,85	0,81	0,77	0,73	0,69	0,65	0,60	0,56	0,51	0,46	0,42	0,36	0,31	0,25
Potenza termica-Heating capacity		1,09	1,06	1,03	1,00	0,97	0,94	0,91	0,87	0,84	0,81	0,77	0,74	0,70	0,66	0,62	0,58	0,53	0,49	0,44	0,38	0,32

DISEGNO DIMENSIONALE – DIMENSIONAL DRAWING

Versione INCASSO/CONCEALED Version

3R / 2 TUBI-PIPES
3R+2R / 4 TUBI-PIPES

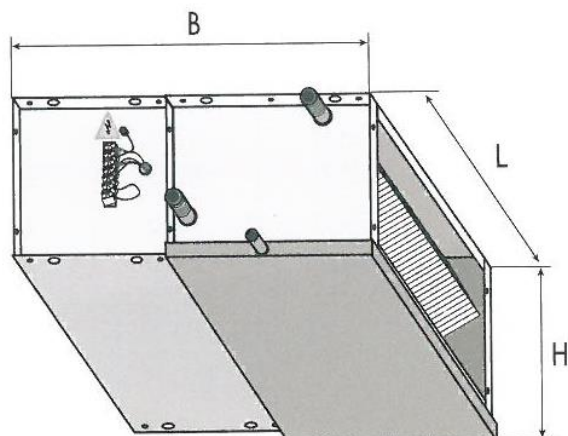

		103	203	303	403	503	703	803	903	1003
H	mm	360	425	425	480	425	425	480	580	580
L	mm	560	660	760	760	1160	1360	1360	1660	1660
B	mm	840	995	1105	1160	995	1105	1160	1450	1450

DISEGNO DIMENSIONALE – DIMENSIONAL DRAWING

Versione A VISTA/WITH CABINET Version

3R / 2 TUBI-PIPES
3R+2R / 4 TUBI-PIPES

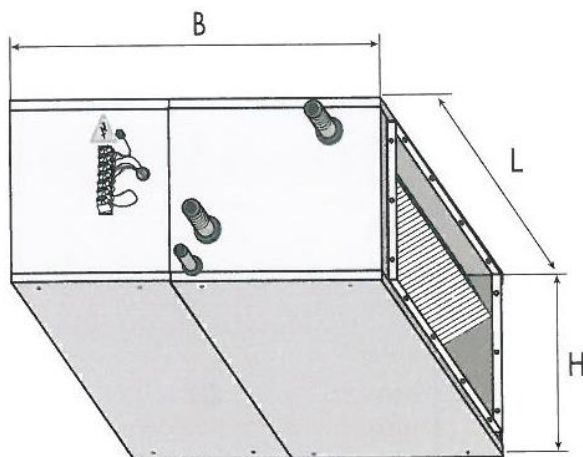

		103	203	303	403	503	703	803	903	1003
H	mm	380	440	440	480	440	440	480	600	600
L	mm	560	660	760	760	1160	1360	1360	1660	1660
B	mm	870	1020	1120	1160	1020	1120	1160	1470	1470

I dati tecnici presenti nel bollettino tecnico non sono impegnativi. La FROST ITALY S.p.A. si riserva la facoltà di apportare in qualsiasi momento tutte le modifiche ritenute necessarie al miglioramento del prodotto.

The technical present data in the technical bulletin are not binding. The FROST ITALY S.p.A. reserves the faculty of make in any moment all the modifications thought necessary to the improvement of the product.